

**CUSTOMS TOMORROW:  
EVOLUTION OR REVOLUTION?**



13TH EUROPEAN CUSTOMS CONFERENCE

19 & 20 NOVEMBER 2015

PALAIS DE LA BOURSE - BORDEAUX



13TH EUROPEAN CUSTOMS CONFERENCE

13ÈME COLLOQUE DOUANIER EUROPÉEN

**PALAIS DE LA  
BOURSE**

**BORDEAUX**

----

19,20.11.2015

**J1**



**O.D.A.S.C.E.**  
www.odasce.asso.fr

**DÉDOUANER DEMAIN :  
ÉVOLUTION OU RÉVOLUTION ?**



13ÈME COLLOQUE DOUANIER EUROPÉEN

19 & 20 NOVEMBRE 2015

PALAIS DE LA BOURSE - BORDEAUX





**C/M/S/ Bureau Francis Lefebvre**



**Amber Road**  
POWERING GLOBAL TRADE



**AKANEA**  
DEVELOPPEMENT  
PROGICIELS EXPERTS INNOVANTS



# OPENING - OUVERTURE



**Michèle PETITGENET**  
**Présidente de l'ODASCE**





# ROUND TABLE 1

# TABLE RONDE 1

UCC: for whom and why?



Le CDU pour qui et pourquoi ?

Animation/Moderator : Michèle PETITGENET, Présidente de l'ODASCE

- Comité National des Conseillers du Commerce Extérieur Français :  
Alain Bentéjac, Président
- Organisation Mondiale des Douanes (OMD) :  
Georges Cantone, Attaché Technique
- Commission Européenne D.G. Taxation Union Douanière :  
Franck Janssens, Chef Unité A3
- Direction Générale des Douanes et Droits Indirects (DGDDI) :  
Hélène Guillemet, Sous-Directrice E
- Université de Münster, Allemagne :  
Dr. Edward Kafeero, Senior Research



# ROUND TABLE 1

# TABLE RONDE 1





# Colloque douanier européen ODASCE

- **Demain, quel dédouanement?**
- **Le CDU, pour qui, pourquoi ?**

Bordeaux, 19-20 Novembre 2015





## L'OMD est une :



- Organisation Intergouvernementale indépendante spécialisée dans les matières douanières
- Créée en 1952 sous le nom de Conseil de Coopération Douanière
- Prend, en 1994, la dénomination d'Organisation mondiale des douanes
- Couvre par ses 180 membres près de 98 % du Commerce international
- Etablie à Bruxelles avec plusieurs représentations dans le monde
- Mission principale : améliorer l'efficacité des administrations douanières





# L'OMD et la facilitation des échanges

- **Elaboration et promotion des textes normatifs (Convention SH, Convention de Kyoto révisée, Conventions d'Istanbul/ATA)**
- **Interprétation et application uniforme des accords de l'OMC (évaluation, règles d'origine et plus récemment AFE)**
- **Outils et instruments utiles à la facilitation :**
  - ✓ **Cadre de normes SAFE**
  - ✓ **Recommandation relative à la dématérialisation des documents justificatifs**
  - ✓ **Directives concernant l'environnement du guichet unique**
  - ✓ **Orientations concernant les partenariats douane-entreprises de juin 2015**
  - ✓ **Recueil sur la Gestion coordonnée des frontières**



# Convention de Kyoto révisée

## Brève description

- ❑ **Convention internationale pour la simplification et l'harmonisation des régimes douaniers (1 annexe générale et 10 annexes spécifiques (102 parties contractantes))**
  
- ❑ **Principes**
  - **Transparence et la prévisibilité**
  - **Standardisation et la simplification des déclarations et de pièces justificatives**
  - **Octroi de procédures simplifiées pour les personnes autorisées,**
  - **Recours maximal aux technologies informatiques**
  - **Contrôles douaniers limités aux seuls besoins du respect de la législation,**
  - **Recours aux techniques de gestion et d'évaluation des risques**
  - **Coordination des interventions avec d'autres administrations et,**
  - **Partenariat avec les entreprises.**





# Cadre de normes SAFE



## Brève description

- ❑ Instrument de sécurisation de la chaîne logistique internationale adopté en 2005 -2015 (3 piliers = 11+6+12 =29 "normes")
- ❑ Principes :
  - Transmission anticipées de données harmonisées par voie électronique (à l'arrivée, au départ et lors du transit)
  - Gestion du risque appliquée à des fins de sûreté
  - Inspection du fret au départ
  - recours au matériels d'inspection non intrusive
  - Avantages octroyées aux entreprises considérées comme fiables et participant à la sécurisation de la chaine logistique (OEA)



# Accord sur la facilitation des échanges de l'OMC



L'AFE contient 12 articles reprenant 40 mesures techniques au complet et précise les annexes V, VIII et X du GATT, L'OMD en qualité d'organisation de l'Annexe D aide les Membres de l'OMC à mettre en oeuvre l'AFE de l'OMC (directives, programme MERCATOR)



**Article 1**  
Publication & disponibilité des renseignements



**Article 5**  
Mesures visant à renforcer l'impartialité, la non-discrimination & la transparence



**Article 9**  
Movements sous Contrôle douanier



**Article 2**  
Observations avant entrée en vigueur et consultations



**Article 6**  
Disciplines sur les redevances et impositions



**Article 10**  
Formalités d'Importation, d'exportation et de Transit



**Article 3**  
Décisions anticipées



**Article 7**  
Mainlevée et dédouanement des marchandises



**Article 11**  
Liberté de transit



**Article 4**  
Procédures de recours ou de réexamen



**Article 8**  
Coopération avec les organismes présents aux frontières



**Article 12**  
Coopération douanière



# L'UE et les textes de l'OMD/OMC

- Ratification de la CKR par l'UE et les Etats Membres (Avril 2004-Annexe générale)
- Adoption du Cadre de normes SAFE 2015-2015
- Décision (UE) 2015/1947 du Conseil du 1-10-2015 concernant l'acceptation par l'Union européenne, du protocole portant amendement de l'accord de Marrakech instituant l'Organisation mondiale du commerce (Annexe 1A)



# Le CDU et les textes de l'OMD/OMC (1)

**Le CDU couvre effectivement les principaux éléments des textes de l'OMD et de l'AFE de l'OMC :**

- Transparence et de droits de recours
- Décisions anticipées et sécurité juridique /previsibilité (RTC/RCO)
- Dialogue/partenariat avec les entreprises
- Recours aux TI et dématérialisation des documents
- Non recours obligatoire aux Commissionnaires/courtiers en douane
- Déclarations sommaires d'entrée et de sortie
- Liberté de transit
- Techniques de gestion des risques
- Coopération douanière
- Gestion coordonnée des frontières et GU
- Avantages octroyés aux opérateurs fiables (OEA, dédouanement centralisé, autoévaluation, ARM)



## Le CDU et les textes de l'OMD/OMC (2)

**Toutefois, le CDU pourrait (peut être) être plus ambitieux ou précis sur au moins trois points importants :**

- d'un partenariat/collaboration renforcé(e) avec le commerce (co-décision ou création conjointe ) afin de mieux combiner les objectifs de l'autorité publique et les contraintes/ compétences du secteur privé
- d'un accord de reconnaissance mutuelle des contrôles (avec des douanes hors de l'UE) aux fins de sûreté et en lien avec les ARM des programmes d'OEA,
- Guichet unique (article 47) limité aux seuls contrôles ?



# Le CDU et les textes de l'OMD/OMC (3)

## En conclusion le CDU :

- Présente un haut niveau de conformité avec les textes internationaux douaniers ou les accords commerciaux en vigueur ou d'application prochaine
- Répond en cela aux objectifs d'une douane moderne tels que décrits dans le document de l'OMD sur la douane du 21ème siècle :
  - ▶ Promouvoir la certitude, la prévisibilité et la sécurité en établissant des normes claires et précises;
  - ▶ Éliminer les doubles emplois et les retards dans les chaînes logistiques internationales
  - ▶ Soutenir le système commercial international en assurant des règles de jeu équitables aux échelons mondial, régional et national;
  - ▶ Renforcer la coopération entre administrations douanières, entre douanes et entreprises, et entre douanes et les autres organismes publics; et
  - ▶ Permettre aux douanes d'assurer le respect des règlements tout en facilitant le commerce légitime





**Merci de votre attention !**

**Georges Cantone, Attaché technique**

ORGANISATION MONDIALE DES DOUANES

Rue du Marché 30, 1210 Bruxelles, Belgique

📞: +32 (02) 209 93 14, 📠: +32 (02) 209 94 93

e-mail: [georges.cantone@wcoomd.org](mailto:georges.cantone@wcoomd.org)



***COLLOQUE DOUANIER  
EUROPÉEN  
BORDEAUX  
19/20 NOVEMBRE 2015***

***Commission européenne  
D.G. TAXUD – Fiscalité et Union douanière***





# Le cadre juridique actuel et futur

## **Réglementation européenne actuelle applicable**, deux textes centraux :

- Le code des douanes communautaire (CDC) : règlement 2913/1992 du 12/10/1992.
- Les dispositions d'application du code des douanes (DAC) : règlement 2454/1993 du 02/07/1993.

## **Réglementation future** :

- Le code des douanes de l'Union (CDU) adopté en octobre 2013.
- Des actes délégués et des actes d'exécution (AD/AE) – selon les règles du traité de Lisbonne – qui remplaceront les DAC actuelles.

# Rappel calendaire

**9.10.2013**

## **Adoption du Code des douanes de l'Union (CDU)**

Règlement (UE) N° 952/2013 du Parlement européen et du Conseil du 9 Octobre 2013 établissant le CDU (refonte)

**30.10.2013**

## **Entrée en vigueur du Code**

**29.04.2014: Adoption du Programme de travail informatique**

Décision d'exécution de la Commission 2014/255/EU





# Rappel calendaire

**2014 – 2015**

**Préparation et adoption des actes délégués et d'exécution relatifs au Code**

**1.05.2016** (*Art. 288(2) CDU*)

**Application des dispositions du Code et**

**début de la période transitoire** lorsque les systèmes informatiques nécessaires au fonctionnement de la procédure ne sont pas prêts.

**31.12.2020**

**Ultime délai pour la mise en oeuvre des systèmes informatiques et des périodes transitoires (Art. 278 & 279 CDU)**

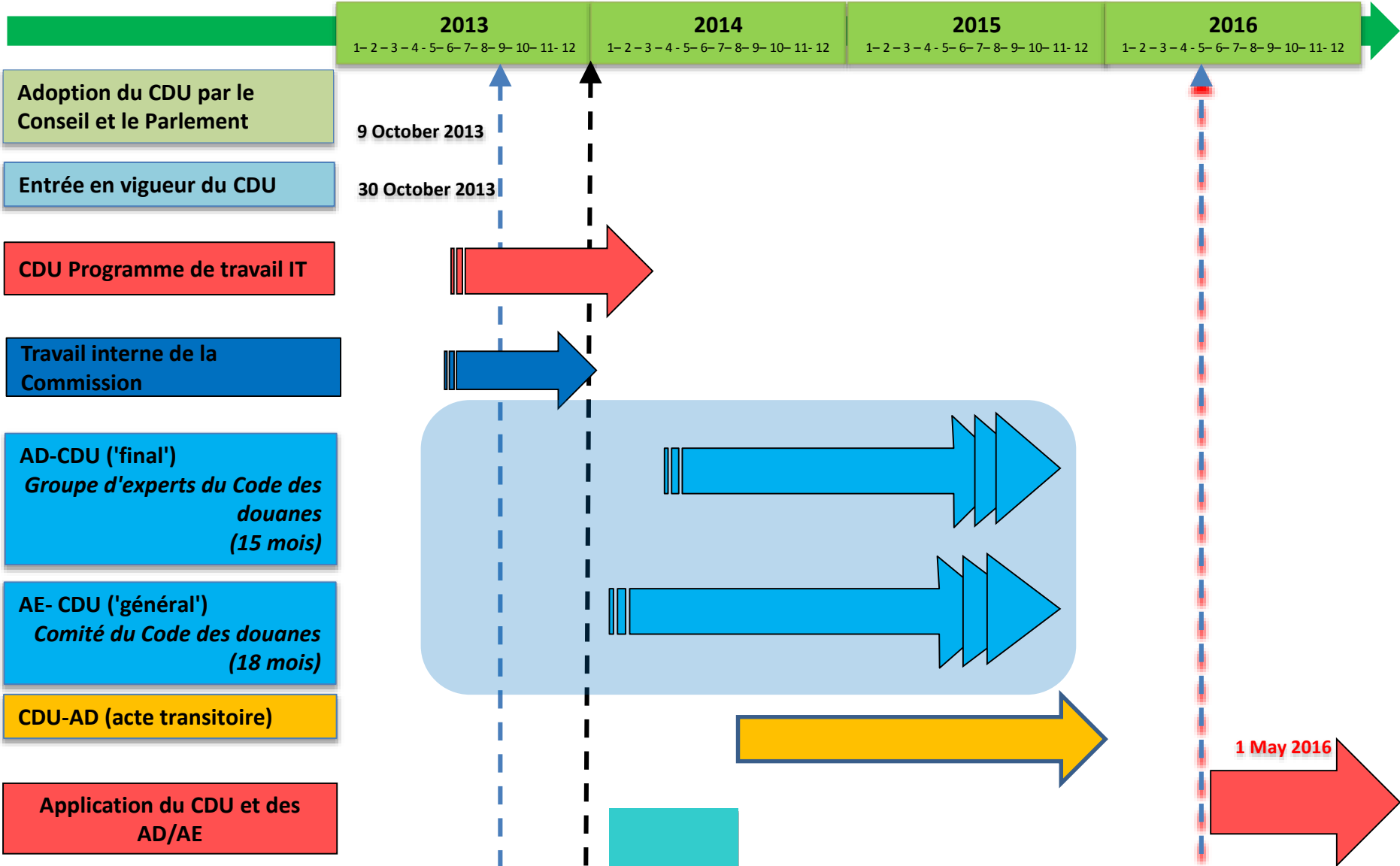



## Les objectifs du Code des douanes de l'Union

- ***Application des principes de la douane électronique ("paperless environment")***
  - Utilisation d'outils informatiques pour l'échange, le stockage des informations entre les autorités douanières ou entre les opérateurs économiques (Art. 6(1) du Code)
  - Des exceptions permanentes (Art. 6(3)(a) et 158(2) du Code) et temporaires
- ***Des systèmes informatiques standardisés pour la délivrance et la gestion des différentes décisions douanières*** (demandes et autorisations relatives à des procédures douanières)



## Les objectifs du Code des douanes de l'Union

- **Un cadre légal relatif à la gestion des risques et de la sécurité de la chaîne d'approvisionnement.**
- **Valorisation renforcée du statut d'AEO.**
- **Rationalisation des régimes économiques.**





# Les nouveautés prévues par le CDU

## **1- La valorisation du statut d'Opérateur Economique Agréé (OEA)**

### ***Evolution des critères de délivrance :***

- Renforcement des critères d'antécédents contentieux et de solvabilité;
- création d'un nouveau critère: respect de normes pratiques de compétences ou de qualification professionnelle

### ***Des avantages renforcés :***

- accès facilité à 11 autorisations douanières par le non réexamen des critères communs
- autorisations exclusivement réservées aux OEA:
  - \**dédouanement centralisé communautaire*
  - \**inscription en comptabilité-matière avec dispense de présentation*
  - \**réduction de la garantie globale*
  - \**auto-évaluation*



## Les nouveautés prévues par le CDU

### **2. Les régimes économiques deviennent des « régimes particuliers »**

- regroupés en 4 types dans un objectif de simplification:  
transit, stockage, utilisation spécifique et transformation,
- Transformation sous contrôle douanier fusionnée avec le PA,
- Le PA est assoupli.



## Les nouveautés prévues par le CDU

### 3- La représentation en douane

#### **Cadre :**

Au 1<sup>er</sup> mai 2016, **l'article 18 du CDU** entrera en application : toute personne pourra désigner un représentant en douane.

Cette représentation sera **soit directe** (le représentant en douane agit au non et pour le compte d'autrui), **soit indirecte** (le représentant en douane agit en nom propre mais pour le compte d'autrui).

#### **Conséquences :**

Un périmètre plus large que celui du dépôt de la déclaration en détail. La représentation en douane peut être sollicitée **lors de l'accomplissement de tous les actes** et formalités prévus par la réglementation douanière.

**La représentation directe réservée aux commissionnaires en douane n'aura plus de légitimité.**



## Autres changements par rapport au CCC

- **Guaranties** – possibilité de garantie utilisable sur tout le territoire douanier et pour toutes les procédures douanières  
*(ceci requiert un système informatique, prévu pour octobre 2020)*
- **Gestion des risques**– possibilité d'un "remplissage multiple"  
*(système à développer)*
- **Dispense d'ENS (DSE)** supprimée pour le rail et la poste  
*(mise à jour des systèmes)*
- **Dépôt temporaire**: période étendue à 90 jours.



## Autres changements par rapport au CCC

- **Mouvements des marchandises en dépôt temporaire** – possibilité de déplacer des marchandises sans transit
- **Renseignement Tarifaire Contraignant – changement de validité, limitée à 3 ans**, obligation pour le titulaire d'utiliser le RTC  
*(un système sera nécessaire pour leur gestion)*
- **Inscription dans les écritures du déclarant qui remplace la procédure de domiciliation**

# Les simplifications douanières

Les opérateurs économiques qui sont fiables, répondant à certains critères d'octroi, bénéficieront de simplifications douanières, utilisables sur tout le territoire douanier.

Les simplifications liées au placement des marchandises sous un régime douanier sont au **Titre V du Code** et se composent de:

- a) *La déclaration simplifiée*
- b) *L'inscription dans les écritures du déclarant*
- c) *L'auto-évaluation (délégation des formalités douanières et contrôle du commerce)*
- d) *Le dédouanement centralisé*



## Le dédouanement centralisé

**Parmi ces simplifications, une nouveauté majeure:**

### **Le dédouanement centralisé:**

*Dissociation du lieu où la personne déclarant les marchandises dépose l'ensemble de ses déclarations en douane (centralisation au lieu où elle est établie) et le(s) lieu(x) où les marchandises sont physiquement situées et présentées (Article 179 CDU).*

Pour chaque opération, les bureaux de douane concernés échangent les informations nécessaires à la mainlevée.



## Conclusions et actions à mener prochainement...

- **Finalisation des procédures législatives**
  - **Acte délégué**
  - **Acte d'exécution**
  - **Acte délégué de transition**
- **Mise à jour du programme de travail informatique et développement des systèmes informatisés**
- **Préparation de lignes directrices relatives au CDU et à la période transitoire**
- **Suivi des changements au 1er mai 2016**





# Merci pour Votre attention

*Philip Kermode*

*Directeur*

*Commission européenne – DG TAXUD, Direction A*

**Telephone:** +32 229-61371

**E-mail:** [philip.kermode@ec.europa.eu](mailto:philip.kermode@ec.europa.eu)



WESTFÄLISCHE  
WILHELMS-UNIVERSITÄT  
MÜNSTER

# Future Role of the **WCO** in International Business

living.knowledge  
WWU Münster

Dr. Edward Kafeero



## Overview

- Looking back: **dominance of national markets**
- The current situation: **global markets and global value chains**
- What the WCO should do

## Looking back: dominance of national markets

- ❖ 1952 – The Customs Cooperation Council (now WCO) is founded
- ❖ High customs duties. But decreased gradually
  - \* Average customs duties:
    - About 35% by the founding of the CCC
    - About 4% by the adoption of the name '*World Customs Organization*' in 1994

## Looking back: dominance of national markets

### ❖ Customs Administrations

Main tasks:

- **revenue collection**
- **protection of national economic area**

### ❖ Trade and Industry

- Focus on **national markets**

### ❖ Customs Co-operation Council

Main task: **Coordination of national customs administrations**

## The current situation: Global markets and global value chains

- ❖ The **centrality of international trade** to economic growth. (*Though, currently with some slow down in global trade growth after a slight rebound in 2010 – see IMF, WEO 2015*)
  
- ❖ **Globalization**
  - ❖ Influence of industrialized states
  - ❖ Influence of transition economies
  - ❖ Influence of developing countries
  - ❖ Influence of **transnational corporations** (TNCs)

## The current situation: TNCs and global value chains

- ❖ TNCs are real global players
  - they share over 66% of global markets
  - they typically coordinate global value chains (GVCs)
- ❖ And yet GVCs are on the rise
  - 21% of the total exports in 2011 (in Eurozone)
  - Similar trend in all major economies



## The nexus between WCO and international business

- ❖ Any international business needs **trade facilitation** to be profitable
- ❖ The **WCO** has a mission to facilitate trade whilst ensuring its security
- ❖ Indeed efforts have been made to that end  
Examples: Kyoto Convention, SAFE Framework, Trade Facilitation Guidance, Mercator Program, various compendia and packages (*e.g. AEO, Single Window, ECP, etc.*)



## Nevertheless,....

- ❖ While international business is mainly **“transnational”**, Customs has remained **national**
  - ❖ Still national customs administrations
  - ❖ Different IT systems
  - ❖ Different customs procedures
  - ❖ Different customs practices
  
- ❖ International business needs a “contact partner” at a global level – *and WCO is the best suited*



## Revamping WCO's trade facilitation role

- ❖ What the WCO should do:
  - ❖ Strengthen the Private Sector Consultative Group
  - ❖ Set up other special project groups comprising Customs and international businesses
  - ❖ Encourage member Customs administrations to intensify their cooperation with international business



## Revamping WCO's trade facilitation role

- ❖ Update the legal framework to cater for new developments
- ❖ Develop mediation alternatives under the auspices of the WCO to solve global customs compliance problems
- ❖ Strike a balance between **Trade Facilitation** and **security measures**



Thank you for your attention!



**C/M/S/ Bureau Francis Lefebvre**



**Amber Road**  
POWERING GLOBAL TRADE



**AKANEA**  
DEVELOPPEMENT  
PROGICIELS EXPERTS INNOVANTS



# ROUND TABLE 2 PART 1 – TABLE RONDE 2 PARTIE 1

UCC: prospects?

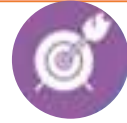

Le CDU, les perspectives ?

Animation/Moderator : Frédéric JACQUOT, Head of Customs & Excise Airbus & Group Spain



- DGDDI : Claude Le Coz, Chef du bureau E/3
- Pôle d'Action Économique Douane : Catherine Ortiz, PAE Paris
- Groupe AREVA : Marc Tertrais, Directeur douane Groupe
- GIFI Diffusion : Nancy DEPA, Responsable du service administration

# ROUND TABLE 2 PART 1 – TABLE RONDE 2 PARTIE 1



**13<sup>ème</sup> Colloque douanier européen de  
l'ODASCE**

**Table ronde 2 -1<sup>ère</sup> partie  
La centralisation du dédouanement :  
Les prérequis**

*Direction générale des douanes et droits indirects*

*Bureau E3 « Politique du dédouanement »*



Bordeaux, le 19 novembre 2015 – Claude Le Coz



# Enjeu du dédouanement centralisé national

- . Enjeu majeur : renforcer l'attractivité des plates-formes logistiques françaises et la domiciliation du dédouanement en France, en vue du DC communautaire.**
  
- . Le DC national offrira un point de contact unique, donc une réduction des coûts des opérations de dédouanement, à tout opérateur (OEA, non OEA, représentant en douane, etc) et un schéma adapté à la stratégie des entreprises (souhaitant regrouper en un lieu leurs opérations douanières).**

# Fonctionnement du dédouanement centralisé (1/2)

- **Une centralisation des déclarations au bureau de déclaration :**

**Le dédouanement centralisé dissocie les flux déclaratifs et documentaires des flux physiques des marchandises.**



**Une personne pourra déposer auprès d'un bureau de douane (dit de « déclaration ») une déclaration concernant des marchandises présentées dans le ressort d'un autre bureau de douane (dit de « présentation »).**



- à l'import ou l'export
- pour tous types de déclaration en douane
- pour tous types de marchandises
- avec présentation des marchandises au bureau de douane, dans des locaux désignés ou agréés

- **Une centralisation des droits et taxes au bureau de déclaration.**

- **Un pilotage par le bureau de déclaration :**

- **il effectue les contrôles documentaires ;**
- **il peut prescrire au bureau de présentation des contrôles physiques à réaliser ;**
- **il libère la marchandise.**

# Fonctionnement du dédouanement centralisé (2/2)

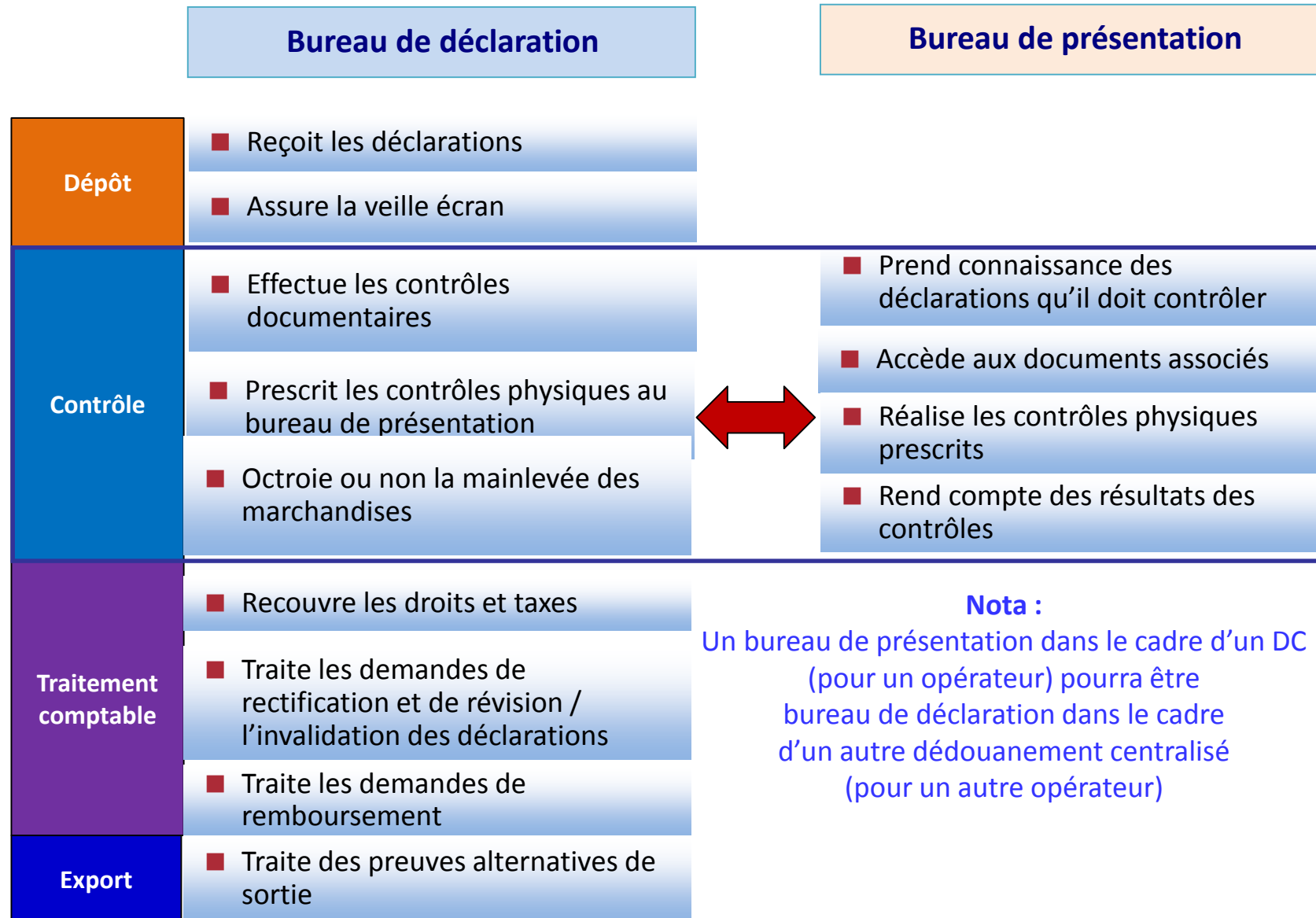

# Périmètre du DC

## Deux types de dédouanement centralisé :

| DC communautaire<br>(article 179 du CDU)  | DC national<br>(article 179.1 alinéa 2 CDU)                              |
|---|--|
| soumis à <b>autorisation</b>  | soumis à <b>agrément</b> du schéma de dédouanement par la douane         |
| réservé aux <b>opérateurs certifiés OEA-C</b>   | ouvert à <b>tout opérateur</b> : OEA ; non-OEA ; représentants en douane |
| applicable à l' <b>horizon 2019-2020</b>  | applicable à compter du <b>1<sup>er</sup> mai 2016</b>                   |
| <b>Pourquoi ?</b>   |  |
| Par rapport à la PDUC actuelle : un <b>rôle accru du bureau de domiciliation</b> , qui deviendra le point unique pour communiquer tous les éléments sur les statistiques et la TVA (applicables dans l'EM de rattachement)<br>↓ |  |
| Nécessite la mise en place de <b>systèmes automatisés d'échange d'informations</b> entre les bureaux de douanes concernés des différents EM<br>↓  |  |
| Durant la période de <b>transition</b> , le DC communautaire fonctionnera <b>comme une PDUC</b>   |  |

# Une mise en œuvre progressive

- **Selon la disponibilité des SI (en cours d'adaptation), toute nouvelle demande de DN national sera recevable dès le 1<sup>er</sup> mai 2016.**
  - **S'agissant de la mise en conformité des procédures existantes (PDD, PDU) avec le DC national :**
    - **Toutes les PDU** basculeront **automatiquement et progressivement** en DC national à compter du 1<sup>er</sup> mai 2016 (plan de montée en charge en cours de définition). Il n'y aura pas de « big bang ».
- Le bureau de domiciliation d'aujourd'hui = le bureau de déclaration de demain**
- Le bureau de rattachement d'aujourd'hui = le bureau de présentation de demain**
- **Sur demande du titulaire, les PDD** pourront également basculer en DC national **si le schéma de dédouanement le permet** (2 bureaux de douane minimum).

***Merci de votre attention !***

***Direction générale des douanes et droits indirects***

***Bureau E3 « Politique du dédouanement »***



13ème COLLOQUE DOUANIER EUROPÉEN

**GIFI**

19 novembre 2015

maison

déco

cadeaux

loisirs

la **distribution**   
a du cœur



**GiFi est l'enseigne leader en France, spécialisée dans l'équipement de la maison et de la famille à bon prix**

Chiffres clés au 30/09/2015



Siège social : Villeneuve-sur-Lot (47)



1 centrale d'achats intégrée



434 magasins en France et à l'international



2 filiales assurant le sourcing et la qualité en Asie



5 000 collaborateurs



3 plateformes logistiques de 227 732 m<sup>2</sup>



1,1 milliard d'euros de chiffre d'affaires TTC en progression de 8,6% (exercice 2014/2015)



20 000 références produits en moyenne en magasin dont plus de 50% renouvelées chaque année



- **GiFi :**

- Projette d'avoir à court terme **plus de 500 magasins en France**
- Ambitionne un développement à l'international à plus moyen terme pour **franchir le cap des 1 000 magasins.**
- Importe depuis l'Asie du sud-est la majorité des produits qu'elle commercialise.
- Traite ses flux via 3 plateformes logistiques (*Nord / Sud et Sud-Ouest*)
- Gère aussi des flux en échanges intracommunautaires et à l'exportation.

**Sur l'exercice 2014 ces flux ont représenté :**

8 300 containers

9 000 déclarations dont 98% à l'importation

2 000 positions douanières différentes

**Sur le plan douanier GiFi :**

- **n'effectue aucun perfectionnement, ni transformation et ne procède à aucune admission temporaire.**
- **bénéficie d'une PDU et a entrepris une démarche pour devenir OEA.**



Z.I. La Boulbène - BP 40 - 47301 VILLENEUVE-SUR-LOT CEDEX - FRANCE  
Tél : +33 (0)5 53 40 54 54 - Fax : +33 (0)5 53 40 54 64  
S.A. au capital de 41 678 254 euros - 347 410 011 RCS AGEN

Notre actualité vous tient à cœur, suivez-nous sur :

[gifi.fr](http://gifi.fr)



la *distribution*  *a du cœur .fr*



**C/M/S/ Bureau Francis Lefebvre**



**Amber Road**  
POWERING GLOBAL TRADE



**AKANEA**  
DEVELOPPEMENT  
PROGICIELS EXPERTS INNOVANTS



# ROUND TABLE 2 PART 2 - TABLE RONDE 2 PARTIE 2

UCC: prospects?



Le CDU, les perspectives ?

Animation/Moderator : Pierre CONTE, Consultant Associé, Cabinet GV Conseil-Administrateur ODASCE



- DGDDI : Valérie Jiménez, Adjoint au Chef du Bureau E/3
- Service Régional d'Audit Douane de Bordeaux : Céline Adam-Rat
- SWM International: Brigitte George, Directeur douane
- EUROPRO : Godfried Smit, Président

*13<sup>ème</sup> Colloque douanier européen de l'ODASCE*

## Table ronde 2 - 2<sup>ème</sup> partie

### Une offre pour qui : AEO C ou pas ?

*Direction générale des douanes et droits indirects*

*Bureau E3 « Politique du dédouanement »*



Bordeaux, le 19 novembre 2015 – Valérie Jimenez



## Plan de l'intervention

- I. Evolution du cadre réglementaire de l'OEA C
  - A. Avantages prévus pour les OEA C
  - B. Facilitations et simplifications pour l'accès à d'autres autorisations
  - C. Modification des critères de délivrance de l'autorisation OEA C
  
- II. Des évolutions nécessaires en pratique
  - A. Un réexamen de tous les certificats OEA déjà délivrés
  - B. Des outils d'audit adaptés : grilles d'audit, rapport...
  - C. Mise en œuvre des nouvelles facilitations
  
- III. Articulation autorisation OEAC / Dédouanement centralisé

## Avantages prévus pour les OEA C repris dans le CDU

Le CDU maintient les avantages actuels dans le CDU

*(article 24 de l'acte délégué)*

Allègement des contrôles (art 24 § 1)

Notification préalable en cas de sélection d'un envoi pour un contrôle (art 24 § 3)

Priorité dans la réalisation des contrôles (art 24 § 4 alinéa 1)

Choix du lieu de contrôle (art 24 § 4 alinéa 2)



## Nouvelles facilitations du CDU réservées aux OEA C

Cas où le statut OEA est requis pour avoir accès à une simplification/autorisation

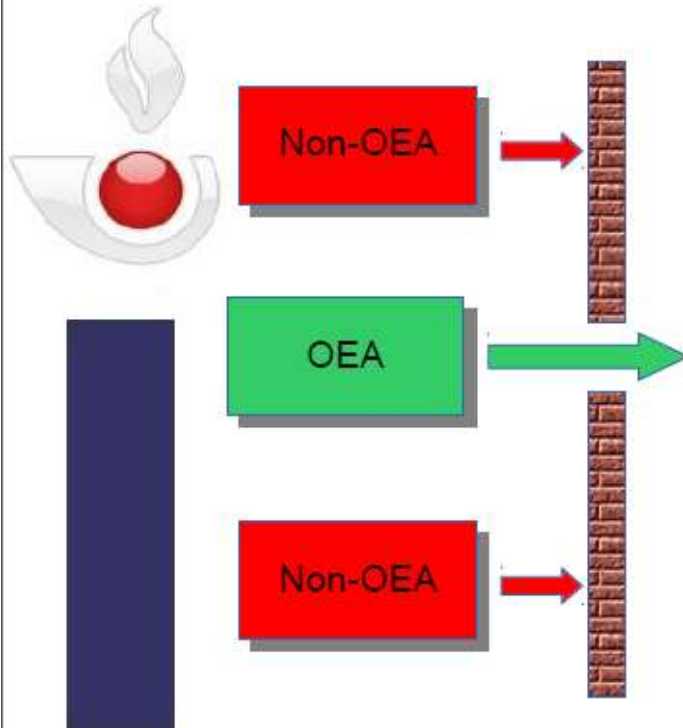

- Autorisation de **dédouanement centralisé** sur le territoire de l'Union (article 179 §2 CDU)
- Réduction du montant de la garantie globale sur les dettes douanières nées (**réduction des frais bancaires** – article 95 §3 CDU)
- **Inscription en comptabilité matière avec dispense de l'obligation de présenter les marchandises** (article 182§3 CDU)
- Recours à l'autoévaluation (self assessment – article 185 CDU)

## Simplifications pour l'accès à d'autres autorisations

Cas où les critères requis pour une autorisation ou une simplification sont couverts par les critères OEA ou considérés comme équivalents

OEA

Non-OEA



La détention du statut OEA facilite l'accès aux autorisations/simplifications

- Possibilité pour un représentant en douane de fournir ses services dans un autre état membre que celui dans lequel il est établi. (art. 18§3 CDU)
- Autorisation de dépôt temporaire (art. 148 §2 et 4 du CDU)
- Autorisation de ligne maritime régulière (article 120 AD)
- Autorisation d'émetteur agréé (article 128 AD)
- Autorisation de peseur agréé (article 155 AD)
- Autorisation d'établir des déclarations simplifiées (article 145 AD)
- Autorisation d'ICM (article 150 AD)
- Autorisation de destinataire agréé TIR (article 187 AD)
- Autorisation pour accéder aux simplifications liées au transit (article 191 AD)
- Autorisation de régime économique, y compris l'utilisation de marchandises équivalentes (art.211§3, 214§2 et 223 §2 du CDU)
- Autres cas de réduction des montants de garantie (articles 95 et 96 CDU + article 84 AD)



Examen complet de chaque demande

## Modification des critères de délivrance de l'autorisation OEA C

### De nouvelles facilitations conditionnées au respect de critères renforcés

- Les nouveaux critères de la certification OEA dans le CDU : Article 39 du CDU
- Décliné et précisé dans les actes d'exécution du CDU (titre I)
- Quels changements ? Principalement :
  - Création d'un nouveau critère de compétence professionnelle (article 39§d + article 28 AE)
  - Renforcement du critère des antécédents contentieux (article 39§a + article 25 AE + article 28 AD)
  - Renforcement du critère de solvabilité financière (article 39§c + article 27 AE)



## Modification des critères de délivrance de l'autorisation OEA C

| Critères                    | Articles CDC               | Articles CDU               | Impacts  |
|-----------------------------|----------------------------|----------------------------|--|
| Antécédents contentieux     | 14 septies & nonies DAC    | 39 a CDU 25 r. d'exécution | Critère de délivrance étendu : inclut désormais les « infractions liées à l'activité économique du demandeur »<br><b>Impact limité</b>           |
| Gestion des écritures       | 5 bis CDC 14 decies DAC    | 39 b CDU 26 r. d'exécution | Les 8 sous-critères actuels, ont été redivisés en 11 à périmètre constant<br><b>Impact neutre</b>  |
| Solvabilité financière      | 5 bis CDC 14 undecies DAC  | 39 c CDU 27 r. d'exécution | Intégration dans la législation d'éléments d'interprétation déjà présents dans les actuelles lignes directrices de l'OEA<br><b>Impact limité</b> |
| Normes de sécurité / sûreté | 5 bis CDC 14 duodecies DAC | 39 e CDU 29 r. d'exécution | Les 8 sous-critères actuels, ont été redivisés en 11 à périmètre constant<br><b>Impact neutre</b>  |



## Modification des critères de délivrance de l'autorisation OEA C

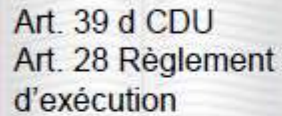

Art. 39 d CDU  
Art. 28 Règlement  
d'exécution

*Le respect de normes pratiques en matière de compétence ou de qualifications professionnelles directement liées à l'activité exercée*

**Nouveau critère, propre au volet « Simplifications douanières » de l'OEA**

### Pour remplir le critère, trois possibilités :

- Disposer de 3 ans d'expérience
- Avoir suivi une formation qualifiante
- Appliquer une norme de qualité en matière douanière

Un réexamen des certificats déjà délivrés

## Evolutions nécessaires en pratique



Entrée en application au 1<sup>er</sup> mai 2016

Réexamen de l'ensemble des certificats déjà octroyés

Période de transition : **3 ans** obtenue par la Douane Française

**Le Réexamen lié au CDU coïncidera avec le suivi OEA**

**But : Un impact minimum pour les entreprises**



## Évolutions nécessaires en pratique



### B. Des outils d'audit adaptés

Depuis l'entrée en vigueur de la réglementation OEA en 2008, les outils mis en place ont toujours fait l'objet d'une adaptation continue afin de suivre des objectifs très clairs :

- être conforme aux évolutions de la législation,
- prendre en compte les caractéristiques des sociétés candidates (exemples: PME, TPE, transporteur...)
- tirer partie des bonnes pratiques issues des retours d'expérience

## Évolutions nécessaires en pratique

Aujourd'hui, l'entrée en application du CDU et les précisions qu'il apporte au statut OEA impliquent nécessairement la mise à jour des outils OEA :

- aussi bien ceux utilisés par les auditeurs : grille d'audit, rapport d'audit
- que ceux mis à disposition des opérateurs : questionnaire d'auto évaluation (QAE), notice explicative, lignes directrices OEA.



## Évolutions nécessaires en pratique

3 types d'outils vont être actualisés :

▶ application à compter du 2 mai 2016

- les grilles d'audit, qui sont l'outil de base interne des auditeurs pour réaliser l'audit initial chez les candidats à la certification et les audits de suivi chez les opérateurs déjà certifiés.

Ces grilles tiendront désormais compte :

- du nouveau critère relatif au « *respect de normes pratiques en matière de compétence ou de qualifications professionnelles directement liées à l'activité exercée* »
- du renforcement du critère de solvabilité financière
- du renforcement du critère des antécédents contentieux



## Évolutions nécessaires en pratique

- Le rapport d'audit, qui vient synthétiser critère par critère la situation relevée dans la société à l'occasion de l'audit, intégrera à cette cartographie le nouveau critère.
  - En revanche, aucun changement concernant la non communication à l'opérateur des parties relatives aux antécédents contentieux et à la solvabilité financière.

## Évolutions nécessaires en pratique

- Le Questionnaire d'Auto Évaluation (QAE) fera également l'objet d'une actualisation en intégrant de nouvelles questions conformément aux évolutions voulues par le CDU.

Ces nouvelles questions devront permettre aux candidats de se préparer - et par définition - de dégager un auto diagnostic sur les process mis en place dans la société pour répondre au nouveau critère et à ceux qui sont désormais renforcés.

- La notice explicative du QAE et les lignes directrices OEA seront également actualisés afin d'assurer une compréhension commune et proposer des exemples pratiques aux opérateurs





Mise en œuvre des nouvelles facilitations

## Évolutions nécessaires en pratique

### L'audit OEA dans le CDU : des évolutions plus qu'une révolution

Le point sur les travaux communautaires



### Projets en cours de préparation

Des lignes directrices à mettre à jour:

- Procédures simplifiées et PDUC (TAXUD/1284/2005, Rev. 5 Final)
- OEA (TAXUD/B2/047/2011 –Rev.5)

Un groupe de travail "simplifications douanières" avec les représentants des États-membres pour préciser les dispositifs de:

- Inscription dans les écritures
- Auto-évaluation
- Dédouanement centralisé



## Articulation entre autorisation OEA C et dédouanement centralisé

### D'un point de vue réglementaire :

- Le dédouanement centralisé communautaire est réservé aux seuls OEA C
- Le dédouanement centralisé national est accessible à tous les opérateurs et sans audit préalable.

TOUTEFOIS : l'autorisation de déclaration simplifiée (art. 145 AD) nécessite un audit des antécédents contentieux (art.39 a CDU) et d'une partie des sous-critères de l'article 39 b CDU décrits à l'art. 26 AE.

D'un point de vue pratique : LES OEAC verront le traitement de leur demande accélérée car ils remplissent déjà en partie les conditions d'obtention de l'autorisation de déclaration simplifiée.





SWM INTL



# SWM in Brief

## Business Units

Paper &  
Reconstituted  
Tobacco Leaf

Advanced  
Materials &  
Structures



Performance



Net sales  
**794.3**  
USD million  
(NYSE: SWM)



SWM sites and DelStar  
**ISO 9001 Certified**  
SWM sites  
**Environment and  
Safety Certified**



Growth



**3,000**  
employees  
world-wide



**External Growth**  
Acquisitions in 2013 and 2014  
to create Filtration platform

**Organic Growth**  
SWM's Advanced Materials & Structures team is  
dedicated to cutting-edge product development



Innovation



[swmintl.com](http://swmintl.com)

# SWM Business Units







## Paper

**Low Ignition  
Propensity (LIP)  
Papers**

**Cigarette Papers  
Plug Wraps**

**Base Tipping Papers**

## Reconstituted Tobacco Leaf (RTL)

**RTL Filler**

**RTL Wrapper & Binder  
(Cigar application)**

# SWM INTL Manufacturing and Sales Paper & RTL

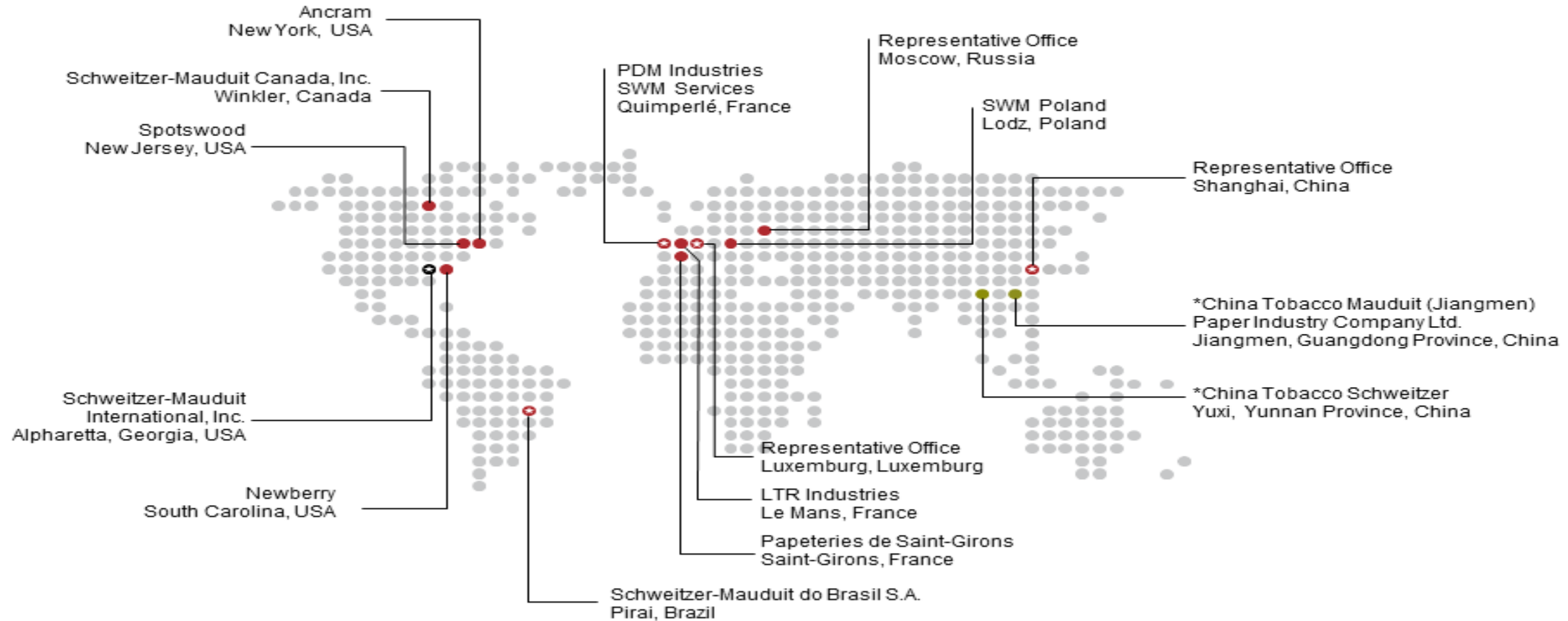

- \* Joint Venture
- ⊕ Regional Headquarters
- ⊙ Corporate Headquarters

# AFM Applications



Decorative



Energy



Beverages



Hygiene



Others



Packaging



Cosmetic

# Advanced Materials Resin-Based Applications



Primary End Markets:  
Filtration, Healthcare and Industrial

Plastic  
Netting

NALTEX®



Plastic  
Tubes

CORTEC®



Non-  
Wovens

DELPORE®



Apertured  
Films

DELNET®



Composite  
Materials

STRATEX®



Primary End Markets:  
Surface/Paint Protection, Glass Lamination/Safety and Medical

Specialty  
Films

AGROTHANE®



Paint & Surface  
Protection

AGROGUARD®



Medical  
Films

AGROMED®



Textile  
Lamination

ARGOFLEX®



Graphic  
Films

ARGOGRAPH®



Glass  
Lamination

ARGOBOND®



# SWM INTL Manufacturing and Sales Advanced Materials & Structures

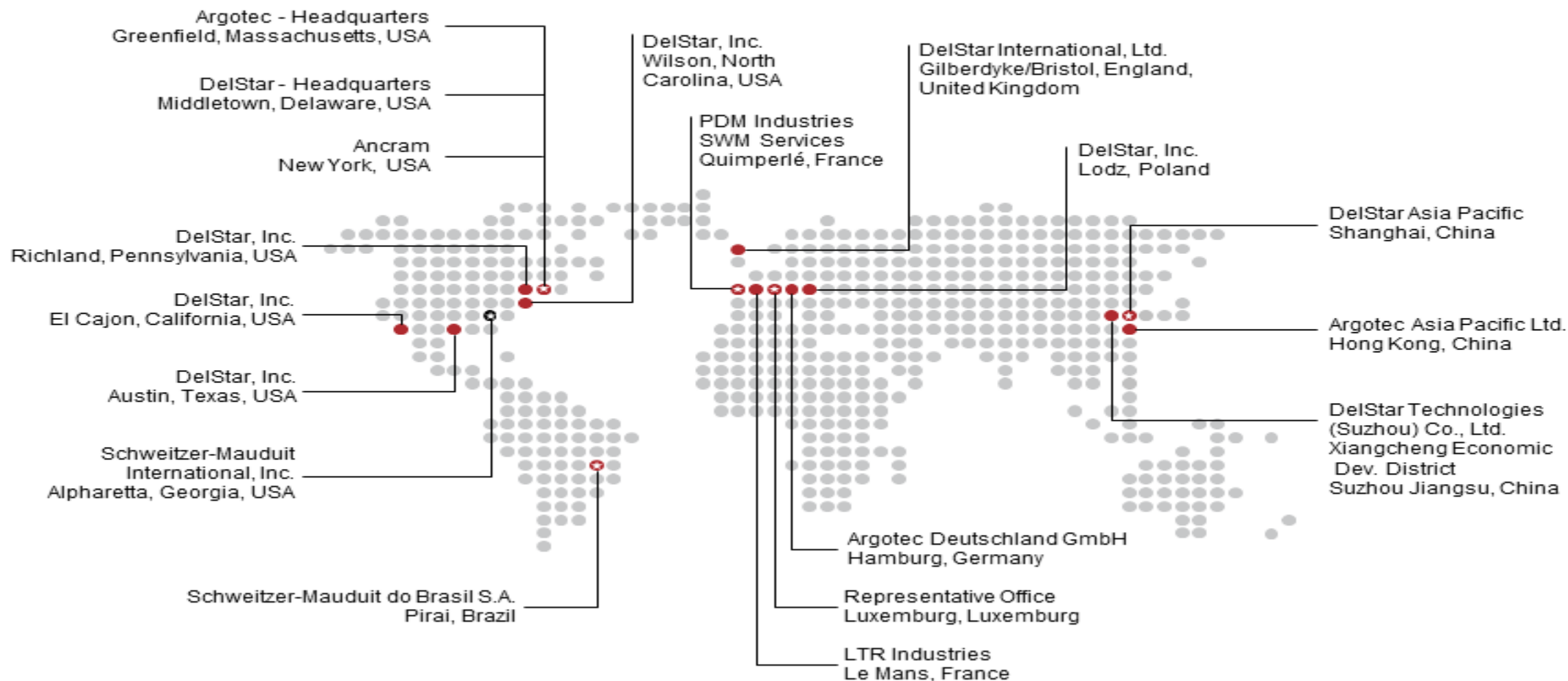

★ Regional Headquarters  
★ Corporate Headquarters

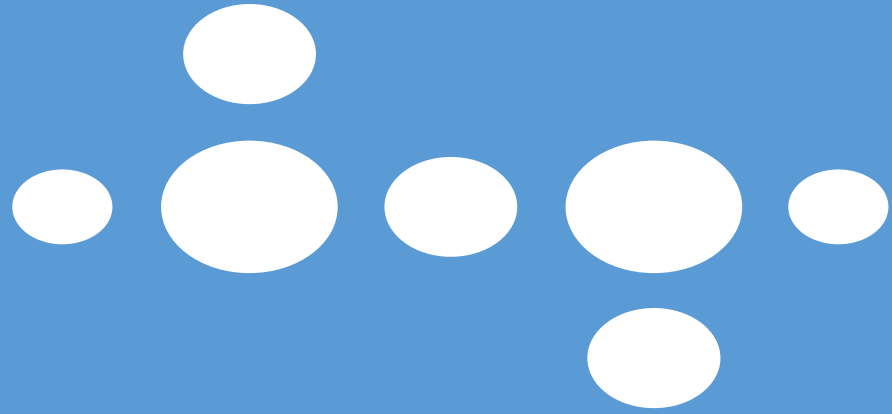

AFM LeafLAB

# InFuze™ Applications

InFuze™  
As a **Blend Component**



Enhanced Infusion

Convenience

Hot & Cold!

InFuze™  
For **New Applications**



Innovative Tea Formats

Cutting-edge Usages

InFuze™  
An **Ideal Flavor Conveyor**



# Cocoa Paper™ Applications



Look and feel of cocoa  
for **distinctive packaging!**



Packaging material

Food contact packaging

Accessories

The truly sensory, eco-friendly material made of 2<sup>nd</sup> life cocoa by-products



# AEO CERTIFICATIONS



LTR March 2010



PDM February 2011



SWM Poland September 2014

## AEO CERTIFICATIONS

**Saint-Girons In  
progress**





# AEO: From brick to building

Evolving into the future



Proud having Odasce as member!

# What's new in AEO?

Training and experience requirements!

Flexible approach!?

# AEO: Room for improvement?

Partnership

Trust

Transparency

## New information in the supply chain

- Buyer-Seller information
- 6-Digit HS-Code
- Optional multiple filing

## Conclusion:

- AEO not an ephemera 
- In AEO there is still room for improvement or development
- In UCC; AEO is more integrated in the total information flow
- AEO companies should develop as managing their supply chain



Thank you for your attention!

Happy to take your questions!

Godfried Smit  
gsmit@evo.nl





**C/M/S/ Bureau Francis Lefebvre**



**Amber Road**  
POWERING GLOBAL TRADE



**AKANEA**  
DEVELOPPEMENT  
PROGICIELS EXPERTS INNOVANTS



CUSTOMS TOMORROW:  
EVOLUTION OR REVOLUTION?



13TH EUROPEAN CUSTOMS CONFERENCE

19 & 20 NOVEMBER 2015

PALAIS DE LA BOURSE - BORDEAUX



13TH EUROPEAN CUSTOMS CONFERENCE

13ÈME COLLOQUE DOUANIER EUROPÉEN

PALAIS DE LA  
BOURSE

BORDEAUX

---

19,20.11.2015

J2



O.D.A.S.C.E.  
www.odasce.asso.fr

DÉDOUANER DEMAIN :  
ÉVOLUTION OU RÉVOLUTION ?



13ÈME COLLOQUE DOUANIER EUROPÉEN

19 & 20 NOVEMBRE 2015

PALAIS DE LA BOURSE - BORDEAUX





## C/M/S/ Bureau Francis Lefebvre



**Amber Road**  
POWERING GLOBAL TRADE



**AKANEA**  
DEVELOPPEMENT  
PROGICIELS EXPERTS INNOVANTS



# ROUND TABLE 3 PART 1 - TABLE RONDE 3 PARTIE 1

UCC : instruction for use?  Le CDU, mode d'emploi ?

Animation/Moderator : Evelyne IRIGARAY, Délégué Général de l'ODASCE



- Direction Nationale du Recrutement et de la Formation Professionnelle Douane : Pierre Magniet, Directeur interrégional
- Commission Européenne DG TAXUD : Franck Janssens, Chef Unité A3
- Arsene Taxand : Marc Brocardi, Avocat Associé
- Alis International : Robert Launay, Directeur Général



Qui pilote le CDU ?



# QUESTIONS DE LA TABLE RONDE 3 – partie 1



- **Monsieur JANSSENS :**



**CDU ET COMPÉTENCE DOUANIÈRE, quel en est le périmètre ?**



# ***Dédouaner demain: Evolution ou revolution? Table Ronde 3 - première partie***

***Frank JANSSENS***  
***Chef d'Unité***

***Customs Processes, Data and Project Management  
Commission Européenne, DG Fiscalité et Union Douanière  
[Frank.Janssens@ec.europa.eu](mailto:Frank.Janssens@ec.europa.eu)***





# Compétence douanière

**Périmètre?**



- **Le CDU a des objectifs d'harmonisation des procédures douanières**
- **La Commission européenne soutient des initiatives de formation**
- **La législation contient une condition de connaissance et expérience professionnelle pour les Opérateurs Economiques Autorisés (OEA)**



## ➤ *Un référentiel européen des compétences*

- se trouve maintenant à la disposition des administrations nationales et des entreprises qui ont affaire à la douane.
- il a été élaboré en collaboration avec des experts des secteurs public et privé provenant des Etats membres de l'Union européenne, de l'Organisation mondiale des douanes (OMD) et d'autres sources internationales.

.

- ***Le référentiel européen des métiers de la douane: qu'est-ce que c'est ?***
- Un des objectifs essentiels du référentiel européen des compétences des métiers de la douane consiste à **contribuer à l'harmonisation et à l'amélioration des normes d'efficacité des douanes** dans toute l'Union européenne.

- ***Quel intérêt pour VOUS ?***
- *Le référentiel fournit un mécanisme destiné à améliorer l'efficacité de la profession douanière sur le plan de l'organisation.*
- *Il permet*
  - **d'identifier des lacunes en matière de compétences et des besoins de formation;**
  - **de réduire les risques liés aux prochaines vagues de départs à la retraite;**
  - **d'évaluer le personnel par rapport à des normes établies;**
  - **d'élever le niveau des normes d'efficacité des douanes;**
  - **d'améliorer à la fois les processus opérationnels et ceux liés aux ressources humaines.**

- ***Quels sont les éléments constitutifs du référentiel ? Le référentiel comprend quatre groupes de compétences:***
  - **les valeurs fondamentales et les compétences professionnelles, opérationnelles et d'encadrement.**
  - **La signification et l'étendue des quatre catégories et de chaque compétence sont énoncées dans un " Dictionnaire des compétences des métiers de la douane de l'Union européenne ».**
  - **Toutes les compétences se trouvent encore précisées par des niveaux d'expérience bien déterminés: « sensibilisé », « formé », « avancé » et « expert ».**



- *Des rôles douaniers fondamentaux concernant les secteurs public et privé (« Descriptions de poste ») complètent le référentiel européen des compétences des métiers de la douane.*
- *La version "secteur public" est disponible dans 22 langues de l'Union européenne; la version « secteur privé » est disponible en anglais.*
- *Téléchargez le référentiel européen des compétences des métiers de la douane - (secteur public & entreprises) – gratuitement!*
- *[http://ec.europa.eu/taxation\\_customs/common/eu\\_training/competency/index fr.htm](http://ec.europa.eu/taxation_customs/common/eu_training/competency/index_fr.htm)*

# QUESTIONS DE LA TABLE RONDE 3 – partie 1



- **Monsieur MAGNIET :**



**Comment votre expérience en matière de formation professionnelle peut se marier avec l'acquisition de la compétence douanière dans les entreprises ?**



20 novembre 2015

## LES PARTENARIATS

**Direction Nationale du Recrutement  
et de la Formation Professionnelle**



# Présentation de la DNRFP

- 2 écoles : Tourcoing et La Rochelle

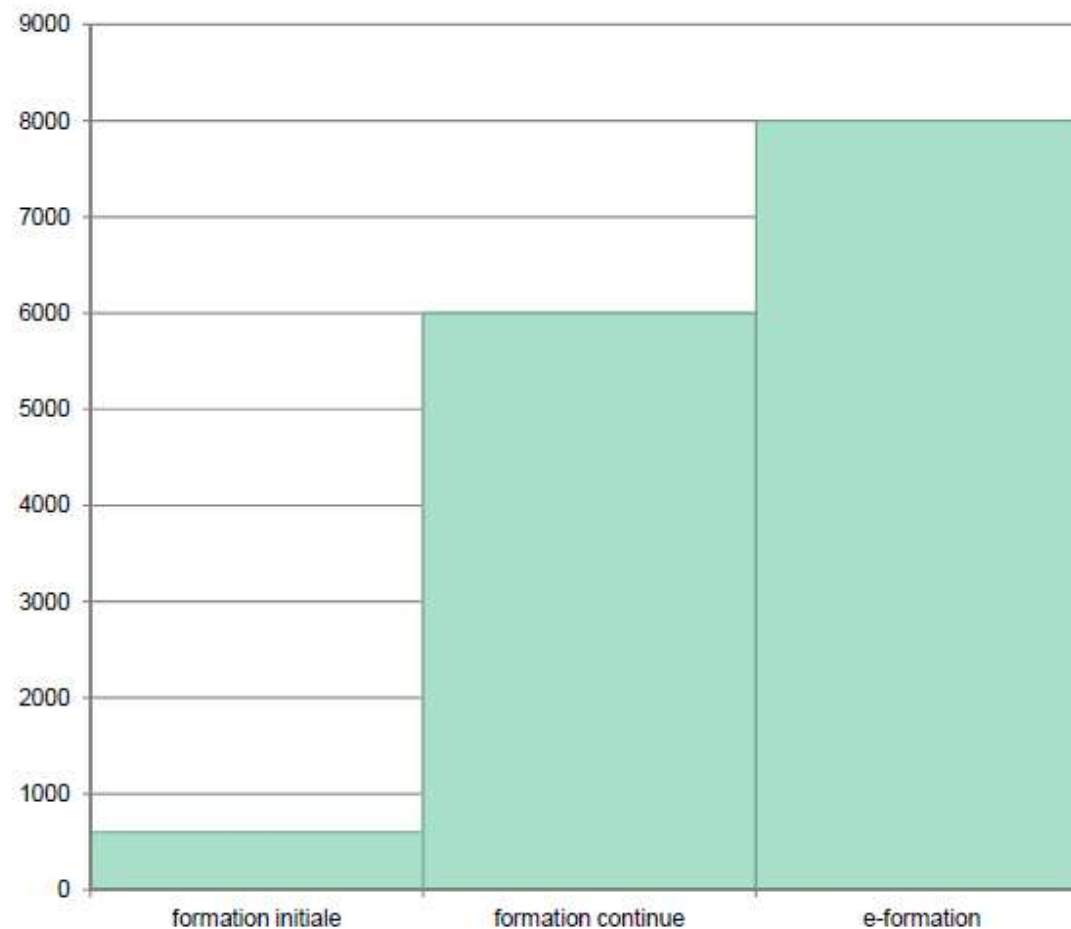

# Carte des partenariats



# Nombre de partenariats

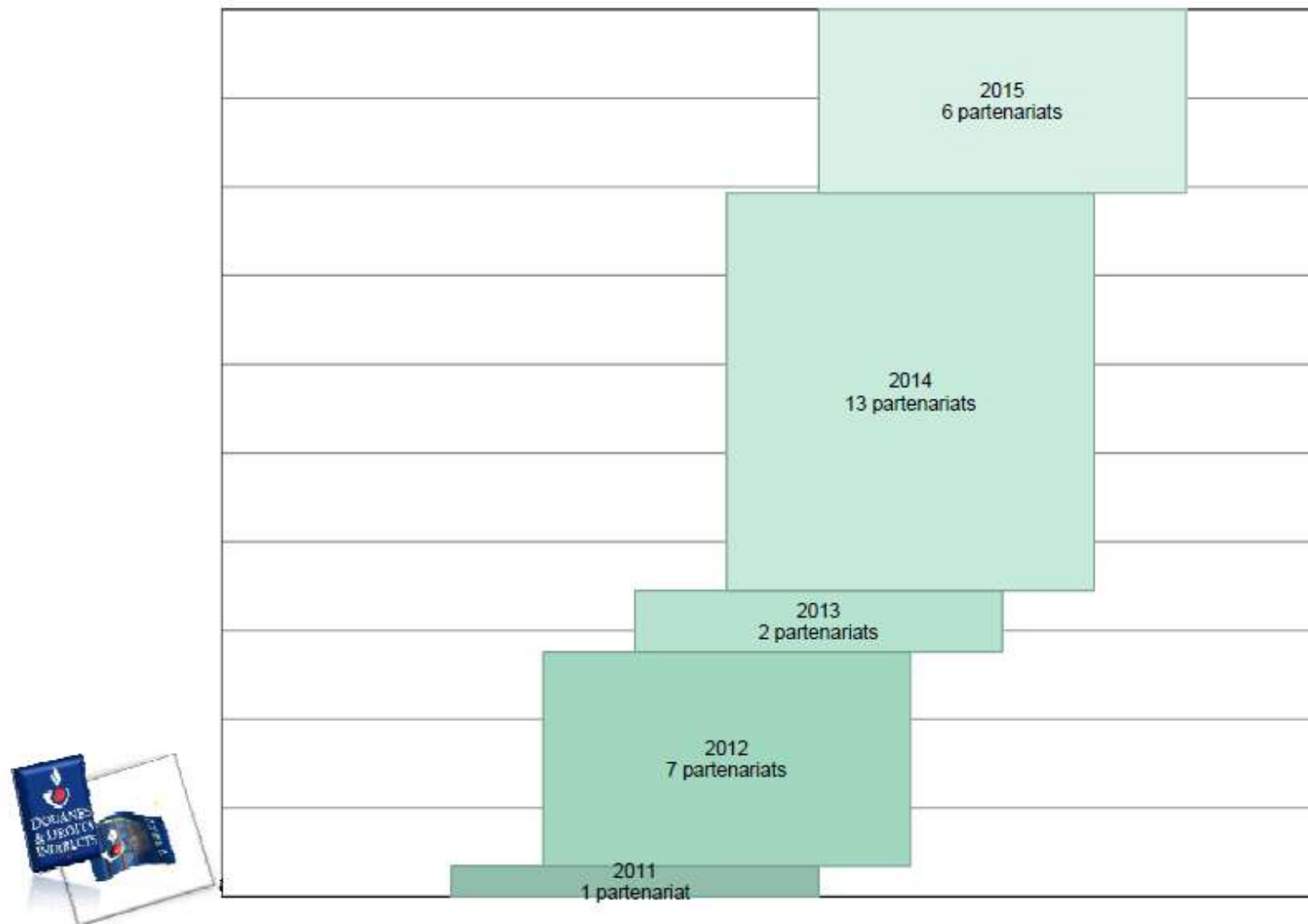

# QUESTIONS DE LA TABLE RONDE 3 – partie 1



**- Pour les entreprises de la salle :**

**Comment cette notion de compétence est comprise par vous, les entreprises, et comment la mettre en œuvre ?**

# QUESTIONS DE LA TABLE RONDE 3 – partie 1



- **Monsieur LAUNAY :**

**Comment les prestataires perçoivent cette notion de compétences en interne et vis-à-vis de leurs clients ?**



# ALIS-International

Services & Supply Chain Solutions

**alis**  
SITE  
international

**13ème Colloque Douanier Européen ODASCE  
Bordeaux 2015**

**3ème Table Ronde : Comment mettre en œuvre les  
nouveau-tés du dédouanement de demain ?**

**Intervenant : Robert LAUNAY**  
**Directeur Général ALIS**  
**International**  
**Directeur associé Crystal Group**

imaginer la logistique dans un monde sans frontière

## | Solutions & Services Externalisés

Cellule de pilotage des flux « Tour de Contrôle Transport » \_ Externalisation combinée d'une ou plusieurs fonctions (Organisation transport, Douane, ADV, Litiges) \_ Gestion de procédures douanières simplifiées au nom et pour le compte du client \_ Administration des Ventes internationales \_ Contrôle facturation \_ Traitement automatisé des litiges transport \_ Management de transition

## | Conseil en Stratégie & Ingénierie Douanière, Transport et Logistique

Accompagnement en gestion de crise douane \_ Diagnostic, évaluation des enjeux, schéma directeur douane et transport \_ Accompagnement AO RFI, CDC, RFQ/RFP, Contrats \_ Benchmark coûts transport, comparaison tarifaire, simulation budget \_ Plan de transformation \_ Plan de mise en conformité \_ « Network design » \_ Accompagnement à la certification OEA.

## | Technologie & Innovation

Sélection SI douane, TMS, WMS, benchmark fonctionnel \_ Rédaction Cahier des Charges fonctionnel et technique \_ Assistance à la Maîtrise d'Ouvrage, arbitrage métier, pilotage de projet \_ Déploiement SI Douane, TMS, WMS, paramétrage, EDI, coordination et intégration de solutions \_ Semi automatisé et automatisé des flux douaniers \_ Design de solution SI ad hoc \_ Déploiement de solutions de Business Intelligence



# La notion de compétences en Douane

## Comment ?

1

**Le conseil au client**



- Former en interne et en externe ses collaborateurs
- Prendre en compte l'évolution des process douaniers et de la réglementation internationale
- Comprendre le besoin client et parler le même langage

2

**Les bons Systèmes  
d'Information  
(SI Douane)**



- Savoir sélectionner les SI adéquats => dédouanement, compliance, KPI,...
- Prendre en compte le fait que les systèmes (client et/ou prestataire) doivent communiquer entre eux
- Permettre une harmonisation des SI Douane européens

3

**La compétence en  
Douane chez le  
client**



- Disposer d'un interlocuteur client ayant une compétence Douane reconnue dans son entreprise
- Faire comprendre au client que le responsable et/ou Directeur Douane peut et doit intervenir sur l'ensemble des services et directions de l'entreprise
- Accompagner l'interlocuteur Douane du client sur toute demande d'assistance en Douane => négociations, évolution des accords, projets,...

# Modèle de maturité douane

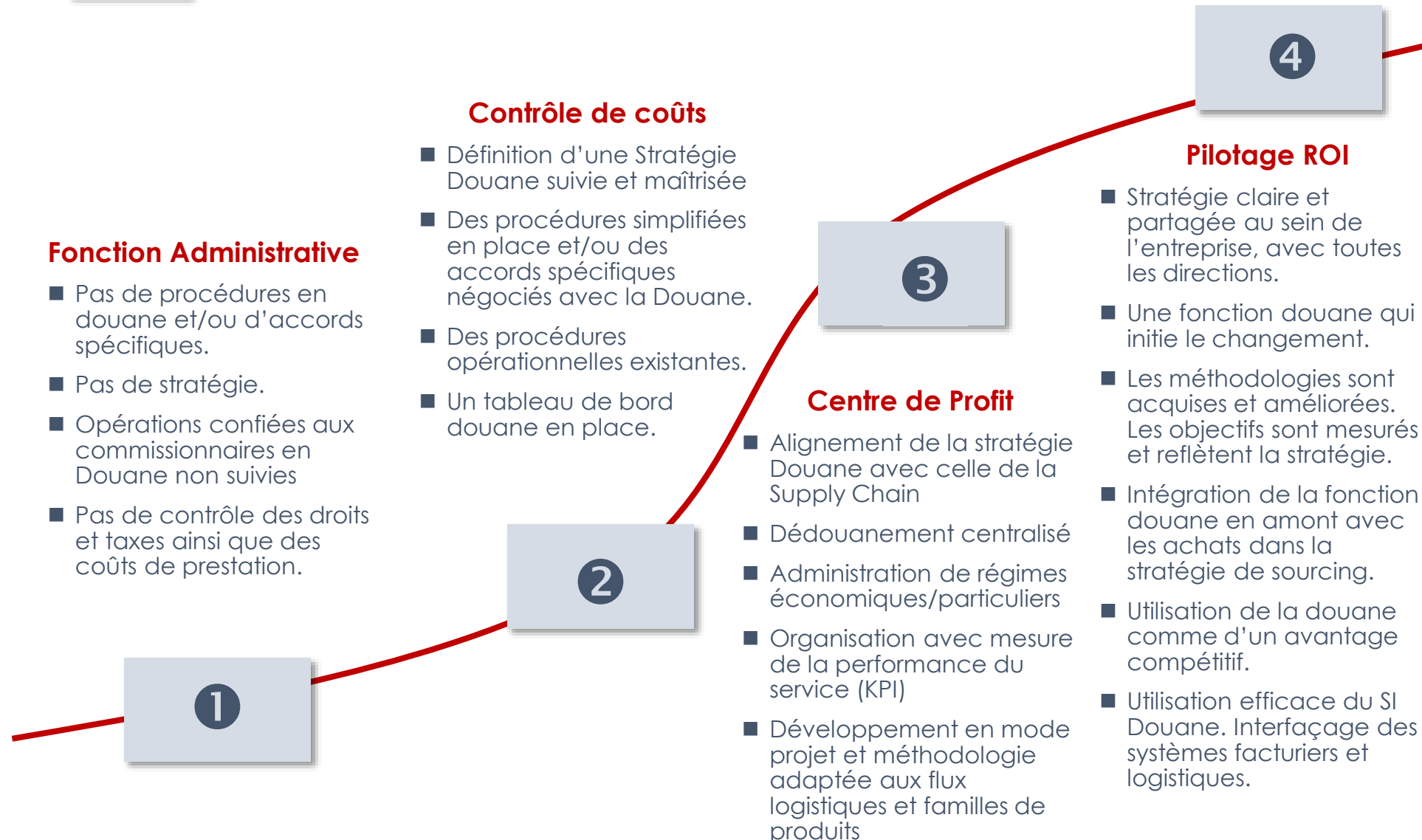

# QUESTIONS DE LA TABLE RONDE 3 – partie 1



- **Monsieur BROCARDI :**

**Comment les avocats ressentent cette notion de compétence ?**



# QUESTIONS DE LA TABLE RONDE 3 – partie 1



- **Monsieur JANSSENS :**

**Comment avez-vous prévu le mesurage de la notion de compétence ?**



**Comment la  
Commission  
européenne a prévu le  
mesurage de la notion  
de compétence?**



## ***Et maintenant ?***

*A partir de ce cadre, deux **programmes de formation européens** concernant les douanes ont été élaborés.*

- ***l'un pour le secteur public et***
- ***l'autre pour le secteur privé.***

*Ces programmes présentent les "**domaines d'apprentissage**" et les "**résultats de l'apprentissage**" concernant les programmes de formation taillés sur mesure pour les professionnels des douanes qui travaillent dans l'Union européenne.*



## ***Et maintenant ?***

*Une utilisation plus poussée de ces programmes a permis de créer un ensemble de Programmes de formation de référence pour les fournisseurs de formation qui leur procurent des éléments de comparaison pouvant les aider à mettre sur pied ou à améliorer les structures de leurs programmes de formation et le matériel de formation.*



## ***Et maintenant ?***

*Un processus de reconnaissance européenne des programmes de formation douanière est actuellement en mouvement. Il a pour but de doter d'un label de qualité les programmes accrédités de formation douanière (masters, licences, modules pour experts ou bien cours de formation professionnelle).*

*D'une part cela procurera une assurance qualité à ceux qui suivront les formations et d'autre part cela contribuera à mieux harmoniser et améliorer les normes d'efficacité douanière dans toute l'Union douanière européenne.*





# Programme de travail CDU

- **Basé sur le CDU Article 280**
- **Objectif: afin de planifier et donner un support au développement des systèmes électroniques et les mesures de transition**
- **Adopté le 29 avril 2014**
- **Mise à jour annuel. Prochaine mise à jour fin janvier 2016.**



**Thank you very much  
for your attention!**

**Questions?**



# QUESTIONS DE LA TABLE RONDE 3 – partie 1



- **Monsieur MAGNIET :**



**Comment l'Administration peut prêter son concours à la mise en œuvre de la compétence, combien de personnes avez-vous former en interne et à l'externe ?**

## Nombre d'étudiants et de professionnels

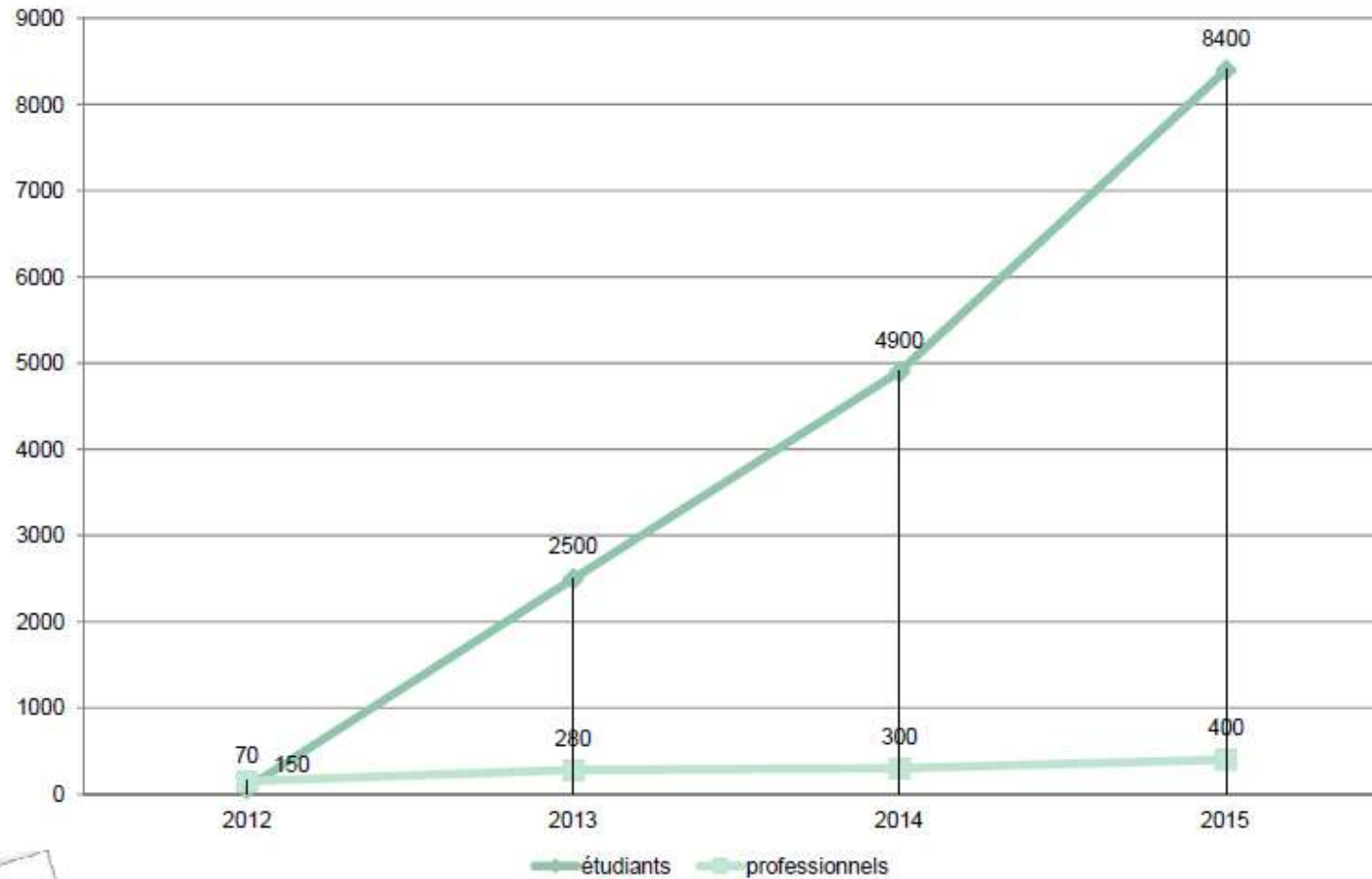

## Nombre d'heures

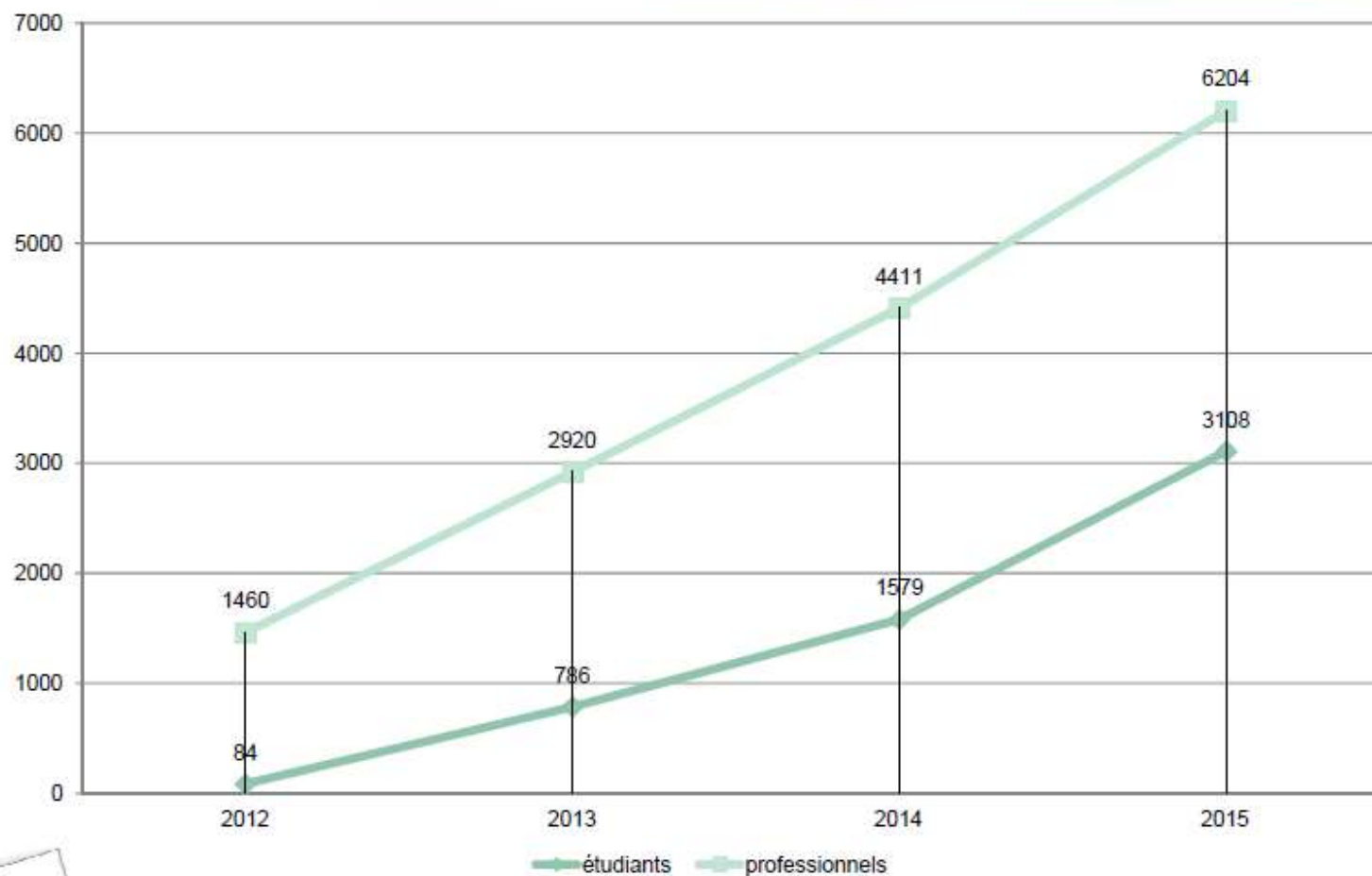

# QUESTIONS DE LA TABLE RONDE 3 – partie 1



- **Monsieur LAUNAY :**

**Une norme de compétence pour les personnes dédouanant pour autrui est en cours, où en est –on, comment s’intègre-t-elle dans votre relationnel client ?**



# Le standard de compétence

## Comment ?

1

**Norme délivrée par l'AFNOR**



- Distinction entre personne physique et personne morale appréciée
- Processus d'évaluation structuré sur une durée de 2 jours
- Développement d'une formation continue avec outils actualisés permettant que le référent Douane reste informé et sensibilisé aux évolutions de la réglementation

2

**Personnes concernées**



- Toute personne souhaitant obtenir la certification OEA (hors sureté/sécurité) et pour tout représentant en Douane souhaitant offrir ses services dans un autre état membre que celui où il est établi
- Conditions d'application souhaitées à 3 ans concernant l'évaluation de la compétence professionnelle
- Proposition de passage obligé par un examen d'une durée envisagée de 2 jours avec QCM, cas pratiques et passage par un jury final

3

**Mise en place**



- Actuellement en cours de négociation en France avec le groupe de travail et l'AFNOR pour des propositions finalisées avant fin d'année 2015
- Propositions adressées au Project Committee (PC) avant transmission au Comité Européen de Normalisation (CEN) pour application souhaitée dès mai 2016
- La durée de validité de la certification est prévue pour 5 ans

# QUESTIONS DE LA TABLE RONDE 3 – partie 1



- **Question pour les entreprises de la salle :**

**Comment une entreprise va mesurer la compétence de son personnel ?**

**Positionnement de la compétence ?**

**Quid des OEA ?**

**Quid des entreprises qui sont dans des secteurs réglementés : douane - compliance ?**



# QUESTIONS DE LA TABLE RONDE 3 – partie 1



- **Monsieur BROCARDI :**

**Comment assurer la traçabilité, le mesurage et l'archivage de la compétence, quelles nouvelles responsabilités entrevoyez-vous ?**





## C/M/S/ Bureau Francis Lefebvre



**TOTAL**



**Amber Road**  
POWERING GLOBAL TRADE



**AKANEA**  
DEVELOPPEMENT  
PROGICIELS EXPERTS INNOVANTS



# ROUND TABLE 3 PART 1- TABLE RONDE 3 PARTIE 1

UCC : instruction for use?  Le CDU, mode d'emploi ?

Animation/Moderator : Alain GRONIER, Gérant de la Société Easylog



- DGDDI : Samuel Lavastre, Sous-direction C
- Commission Européenne DG TAXUD : Franck Janssens, Chef Unité A3
- Organisation Mondiale des Douanes (OMD) : Georges Cantone, Attaché Technique
- Hauptzollamt Lörrach (Service Régional Douane Allemagne) : Henrike Gartenfeld, Service des droits de douane et dédouanement a posteriori



# ***Dédouaner demain: Evolution ou révolution? Table Ronde 3 - deuxième partie***



***Frank JANSSENS***  
***Chef d'Unité***  
***Customs Processes, Data and Project Management***  
***Commission Européenne, DG Fiscalité et Union Douanière***  
***[Frank.Janssens@ec.europa.eu](mailto:Frank.Janssens@ec.europa.eu)***



# **Comment mettre en oeuvre les nouveautés de dédouanement de demain?**

**Comment assurer  
l'interopérabilité  
informatique?**

**Comment la  
Commission  
Européenne est  
organisée pour mettre  
en œuvre le CDU?**



- **Multi Annual Strategic plan (MASP)-  
Plan multi-annuel stratégique**
- **Programme de travail CDU**
- **Modèle de données de l'UE et le  
Comité 'intégration et  
harmonisation de données'**
- **Comité et Groupe d'Experts CDU**
- **Groupe de coordination Douane  
électronique**



# MASP



## MASP

- Base légale => eCustoms decision ([Decision N° 70/2008/EC](#), art.8.2 )
- Planification de tous les initiatives de la douane électronique
- Mise à jour annuel
- Accord par tous (28) les administrations douanières de l'UE



# Structure du MASP

1. Purpose of the document
2. Background
3. Vision and objectives of Electronic Customs
4. Governance of the implementation of Electronic Customs
5. Staged approach towards implementation
6. Business Process Model (BPM) Policy
7. IT Strategic Framework
8. Management of the IT projects in Electronic Customs
9. Training
10. Communication
11. Monitoring and Measurement of results
12. Conclusion



# **Combien de projets?**

## **Exemples?**

## **MASP Annexes**

- 1) *Detailed timetable (Microsoft Project file)***
- 2) *Consolidated MASP Project Fiches***
- 3) *Governance scheme for the implementation of the MASP and its related electronic customs projects*
- 4) *Detailed BPM Policy*
- 5) *IT Strategy*

# Structure of the MASP document (4)

## Annex 2: Project fiches

### *4 Groups*

- *Customs European Information Systems*
- *Customs European initiatives needing further study and agreement*
- *Customs International Information Systems*
- *Customs cooperation initiatives and technological developments to facilitate Customs EIS*

## SAMPLE Project fiche template



|   |
|---|
| <p><b>1. Description and Justification</b></p> <p>Please provide here a short description of the project with reference to justification. Preferably indicate some figures e.g. on foreseen volumetrics, implications for enhancement of EU trade facilitation and/or enhancement of MS customs activities</p> <p>This section should not contain more than two paragraphs in optimal cases though if needed more space can be used.</p>  |
| <p><b>2. Objectives</b></p> <p>Please provide here a short description of the objectives of the project. This section should be limited to one paragraph.</p>   |
| <p><b>3. Systems Owner</b><br/> <b>DG TAXUD Unit A3 (Customs processes and project management) or any other unit in DG TAXUD which is responsible for the operation and change management of the developed system. In case the developed system is to be operated and maintained by a MS Customs Administration please indicate here</b></p> <p><b>Owner of Legislation</b><br/>         DG TAXUD Unit __ (name of Unit) – please indicate here the Unit responsible for the management of the legal background</p> |
| <p><b>4. BPM reference</b></p> <p>Please give reference to Level 3 and/or Level 4 BPMs, in case they are not ready indicate the planned date of completion or if that date is not known indicate "not yet known". If there is no Level 3 and/or Level 4 BPM envisaged, indicate "not foreseen".</p>   |
| <p><b>5. Legal Basis (to be always completed by the owner of legislation)</b></p> <p><b>Current basic provision:</b> indicate here a Council/EP level legal act</p> <p><b>Current implementing provision:</b> indicate here a Commission level legal act</p> <p><b>Competent Committee/sub- Committee:</b> indicate here the Committee responsible for the management of the implementing or basic provisions.</p>  |

| <p><b>Future basic provision:</b> indicate here a Council/EP level legal act</p> <p><b>Future implementing provision:</b> indicate here a Commission level legal act</p> <p><b>Competent Committee/sub- Committee:</b> indicate here the Committee responsible for the management of the implementing or basic provisions.</p>   |  |                           |                           |   |   |  |                          |  |                                   |  |   |  |   |                        |  |                              |  |                             |  |   |                                 |  |                   |  |               |  |   |                   |  |                          |  |   |  |                                    |  |                           |  |                                    |  |  |  |                            |  |                         |  |                      |  |                     |  |   |                  |  |   |  |  |  |   |  |  |  |  |                                       |  |
|--|--|---------------------------|---------------------------|---|---|--|--------------------------|--|-----------------------------------|--|---|--|---|------------------------|--|------------------------------|--|-----------------------------|--|---|---------------------------------|--|-------------------|--|---------------|--|---|-------------------|--|--------------------------|--|---|--|------------------------------------|--|---------------------------|--|------------------------------------|--|--|--|----------------------------|--|-------------------------|--|----------------------|--|---------------------|--|---|------------------|--|---|--|--|--|---|--|--|--|--|---------------------------------------|--|
| <p><b>6. References and Key Activities</b></p> <p><b>MASP rev.11 reference:</b> if available give reference here to the previous version of the relevant MASP section or indicate "not available"</p> <p><b>Milestones and deadlines</b> (To be approved by ECG)</p> <table border="1"> <thead> <tr> <th></th> <th>Milestone</th> <th>Estimated completion date</th> </tr> </thead> <tbody> <tr> <td rowspan="4">1</td> <td><b>Business Analysis and Business Modelling</b></td> <td></td> </tr> <tr> <td>– Business Case Document</td> <td></td> </tr> <tr> <td>– Level 3 (User Requirements BPM)</td> <td></td> </tr> <tr> <td>– Level 4 (Functional Requirement detailed BPM)</td> <td></td> </tr> <tr> <td rowspan="3">2</td> <td><b>Legal Provision</b></td> <td></td> </tr> <tr> <td>– Current provisions adopted</td> <td></td> </tr> <tr> <td>– Future provisions adopted</td> <td></td> </tr> <tr> <td rowspan="3">3</td> <td><b>Project Initiation Phase</b></td> <td></td> </tr> <tr> <td>- Vision Document</td> <td></td> </tr> <tr> <td>- GO decision</td> <td></td> </tr> <tr> <td rowspan="8">4</td> <td><b>IT Project</b></td> <td></td> </tr> <tr> <td><b>Elaboration Phase</b></td> <td></td> </tr> <tr> <td>– Application &amp; Service specifications*</td> <td></td> </tr> <tr> <td>– Technical systems specifications</td> <td></td> </tr> <tr> <td><b>Construction Phase</b></td> <td></td> </tr> <tr> <td>– Central services implementation*</td> <td></td> </tr> <tr> <td>– Service integration in national systems*</td> <td></td> </tr> <tr> <td>– National implementation*</td> <td></td> </tr> <tr> <td><b>Transition Phase</b></td> <td></td> </tr> <tr> <td>– Deploy and Rollout</td> <td></td> </tr> <tr> <td>– Conformance tests</td> <td></td> </tr> <tr> <td rowspan="3">5</td> <td><b>Operation</b></td> <td></td> </tr> <tr> <td>– Commission, Member States administrations and Traders</td> <td></td> </tr> <tr> <td>– Non-EU Countries and non-EU traders (in case required)</td> <td></td> </tr> <tr> <td rowspan="3">6</td> <td><b>Implementation support (training and communication)</b></td> <td></td> </tr> <tr> <td>– Centrally developed training and communication</td> <td></td> </tr> <tr> <td>– National training and communication</td> <td></td> </tr> </tbody> </table> |  | Milestone                 | Estimated completion date | 1 | <b>Business Analysis and Business Modelling</b> |  | – Business Case Document |  | – Level 3 (User Requirements BPM) |  | – Level 4 (Functional Requirement detailed BPM) |  | 2 | <b>Legal Provision</b> |  | – Current provisions adopted |  | – Future provisions adopted |  | 3 | <b>Project Initiation Phase</b> |  | - Vision Document |  | - GO decision |  | 4 | <b>IT Project</b> |  | <b>Elaboration Phase</b> |  | – Application & Service specifications* |  | – Technical systems specifications |  | <b>Construction Phase</b> |  | – Central services implementation* |  | – Service integration in national systems* |  | – National implementation* |  | <b>Transition Phase</b> |  | – Deploy and Rollout |  | – Conformance tests |  | 5 | <b>Operation</b> |  | – Commission, Member States administrations and Traders |  | – Non-EU Countries and non-EU traders (in case required) |  | 6 | <b>Implementation support (training and communication)</b> |  | – Centrally developed training and communication |  | – National training and communication |  |
|  | Milestone  | Estimated completion date |                           |   |   |  |                          |  |                                   |  |   |  |   |                        |  |                              |  |                             |  |   |                                 |  |                   |  |               |  |   |                   |  |                          |  |   |  |                                    |  |                           |  |                                    |  |  |  |                            |  |                         |  |                      |  |                     |  |   |                  |  |   |  |  |  |   |  |  |  |  |                                       |  |
| 1  | <b>Business Analysis and Business Modelling</b>            |                           |                           |   |   |  |                          |  |                                   |  |   |  |   |                        |  |                              |  |                             |  |   |                                 |  |                   |  |               |  |   |                   |  |                          |  |   |  |                                    |  |                           |  |                                    |  |  |  |                            |  |                         |  |                      |  |                     |  |   |                  |  |   |  |  |  |   |  |  |  |  |                                       |  |
|  | – Business Case Document                                   |                           |                           |   |   |  |                          |  |                                   |  |   |  |   |                        |  |                              |  |                             |  |   |                                 |  |                   |  |               |  |   |                   |  |                          |  |   |  |                                    |  |                           |  |                                    |  |  |  |                            |  |                         |  |                      |  |                     |  |   |                  |  |   |  |  |  |   |  |  |  |  |                                       |  |
|  | – Level 3 (User Requirements BPM)                          |                           |                           |   |   |  |                          |  |                                   |  |   |  |   |                        |  |                              |  |                             |  |   |                                 |  |                   |  |               |  |   |                   |  |                          |  |   |  |                                    |  |                           |  |                                    |  |  |  |                            |  |                         |  |                      |  |                     |  |   |                  |  |   |  |  |  |   |  |  |  |  |                                       |  |
|  | – Level 4 (Functional Requirement detailed BPM)            |                           |                           |   |   |  |                          |  |                                   |  |   |  |   |                        |  |                              |  |                             |  |   |                                 |  |                   |  |               |  |   |                   |  |                          |  |   |  |                                    |  |                           |  |                                    |  |  |  |                            |  |                         |  |                      |  |                     |  |   |                  |  |   |  |  |  |   |  |  |  |  |                                       |  |
| 2  | <b>Legal Provision</b>                                     |                           |                           |   |   |  |                          |  |                                   |  |   |  |   |                        |  |                              |  |                             |  |   |                                 |  |                   |  |               |  |   |                   |  |                          |  |   |  |                                    |  |                           |  |                                    |  |  |  |                            |  |                         |  |                      |  |                     |  |   |                  |  |   |  |  |  |   |  |  |  |  |                                       |  |
|  | – Current provisions adopted                               |                           |                           |   |   |  |                          |  |                                   |  |   |  |   |                        |  |                              |  |                             |  |   |                                 |  |                   |  |               |  |   |                   |  |                          |  |   |  |                                    |  |                           |  |                                    |  |  |  |                            |  |                         |  |                      |  |                     |  |   |                  |  |   |  |  |  |   |  |  |  |  |                                       |  |
|  | – Future provisions adopted                                |                           |                           |   |   |  |                          |  |                                   |  |   |  |   |                        |  |                              |  |                             |  |   |                                 |  |                   |  |               |  |   |                   |  |                          |  |   |  |                                    |  |                           |  |                                    |  |  |  |                            |  |                         |  |                      |  |                     |  |   |                  |  |   |  |  |  |   |  |  |  |  |                                       |  |
| 3  | <b>Project Initiation Phase</b>                            |                           |                           |   |   |  |                          |  |                                   |  |   |  |   |                        |  |                              |  |                             |  |   |                                 |  |                   |  |               |  |   |                   |  |                          |  |   |  |                                    |  |                           |  |                                    |  |  |  |                            |  |                         |  |                      |  |                     |  |   |                  |  |   |  |  |  |   |  |  |  |  |                                       |  |
|  | - Vision Document  |                           |                           |   |   |  |                          |  |                                   |  |   |  |   |                        |  |                              |  |                             |  |   |                                 |  |                   |  |               |  |   |                   |  |                          |  |   |  |                                    |  |                           |  |                                    |  |  |  |                            |  |                         |  |                      |  |                     |  |   |                  |  |   |  |  |  |   |  |  |  |  |                                       |  |
|  | - GO decision  |                           |                           |   |   |  |                          |  |                                   |  |   |  |   |                        |  |                              |  |                             |  |   |                                 |  |                   |  |               |  |   |                   |  |                          |  |   |  |                                    |  |                           |  |                                    |  |  |  |                            |  |                         |  |                      |  |                     |  |   |                  |  |   |  |  |  |   |  |  |  |  |                                       |  |
| 4  | <b>IT Project</b>  |                           |                           |   |   |  |                          |  |                                   |  |   |  |   |                        |  |                              |  |                             |  |   |                                 |  |                   |  |               |  |   |                   |  |                          |  |   |  |                                    |  |                           |  |                                    |  |  |  |                            |  |                         |  |                      |  |                     |  |   |                  |  |   |  |  |  |   |  |  |  |  |                                       |  |
|  | <b>Elaboration Phase</b>                                   |                           |                           |   |   |  |                          |  |                                   |  |   |  |   |                        |  |                              |  |                             |  |   |                                 |  |                   |  |               |  |   |                   |  |                          |  |   |  |                                    |  |                           |  |                                    |  |  |  |                            |  |                         |  |                      |  |                     |  |   |                  |  |   |  |  |  |   |  |  |  |  |                                       |  |
|  | – Application & Service specifications*                    |                           |                           |   |   |  |                          |  |                                   |  |   |  |   |                        |  |                              |  |                             |  |   |                                 |  |                   |  |               |  |   |                   |  |                          |  |   |  |                                    |  |                           |  |                                    |  |  |  |                            |  |                         |  |                      |  |                     |  |   |                  |  |   |  |  |  |   |  |  |  |  |                                       |  |
|  | – Technical systems specifications                         |                           |                           |   |   |  |                          |  |                                   |  |   |  |   |                        |  |                              |  |                             |  |   |                                 |  |                   |  |               |  |   |                   |  |                          |  |   |  |                                    |  |                           |  |                                    |  |  |  |                            |  |                         |  |                      |  |                     |  |   |                  |  |   |  |  |  |   |  |  |  |  |                                       |  |
|  | <b>Construction Phase</b>                                  |                           |                           |   |   |  |                          |  |                                   |  |   |  |   |                        |  |                              |  |                             |  |   |                                 |  |                   |  |               |  |   |                   |  |                          |  |   |  |                                    |  |                           |  |                                    |  |  |  |                            |  |                         |  |                      |  |                     |  |   |                  |  |   |  |  |  |   |  |  |  |  |                                       |  |
|  | – Central services implementation*                         |                           |                           |   |   |  |                          |  |                                   |  |   |  |   |                        |  |                              |  |                             |  |   |                                 |  |                   |  |               |  |   |                   |  |                          |  |   |  |                                    |  |                           |  |                                    |  |  |  |                            |  |                         |  |                      |  |                     |  |   |                  |  |   |  |  |  |   |  |  |  |  |                                       |  |
|  | – Service integration in national systems*                 |                           |                           |   |   |  |                          |  |                                   |  |   |  |   |                        |  |                              |  |                             |  |   |                                 |  |                   |  |               |  |   |                   |  |                          |  |   |  |                                    |  |                           |  |                                    |  |  |  |                            |  |                         |  |                      |  |                     |  |   |                  |  |   |  |  |  |   |  |  |  |  |                                       |  |
|  | – National implementation*                                 |                           |                           |   |   |  |                          |  |                                   |  |   |  |   |                        |  |                              |  |                             |  |   |                                 |  |                   |  |               |  |   |                   |  |                          |  |   |  |                                    |  |                           |  |                                    |  |  |  |                            |  |                         |  |                      |  |                     |  |   |                  |  |   |  |  |  |   |  |  |  |  |                                       |  |
| <b>Transition Phase</b>  |  |                           |                           |   |   |  |                          |  |                                   |  |   |  |   |                        |  |                              |  |                             |  |   |                                 |  |                   |  |               |  |   |                   |  |                          |  |   |  |                                    |  |                           |  |                                    |  |  |  |                            |  |                         |  |                      |  |                     |  |   |                  |  |   |  |  |  |   |  |  |  |  |                                       |  |
| – Deploy and Rollout   |  |                           |                           |   |   |  |                          |  |                                   |  |   |  |   |                        |  |                              |  |                             |  |   |                                 |  |                   |  |               |  |   |                   |  |                          |  |   |  |                                    |  |                           |  |                                    |  |  |  |                            |  |                         |  |                      |  |                     |  |   |                  |  |   |  |  |  |   |  |  |  |  |                                       |  |
| – Conformance tests  |  |                           |                           |   |   |  |                          |  |                                   |  |   |  |   |                        |  |                              |  |                             |  |   |                                 |  |                   |  |               |  |   |                   |  |                          |  |   |  |                                    |  |                           |  |                                    |  |  |  |                            |  |                         |  |                      |  |                     |  |   |                  |  |   |  |  |  |   |  |  |  |  |                                       |  |
| 5  | <b>Operation</b>   |                           |                           |   |   |  |                          |  |                                   |  |   |  |   |                        |  |                              |  |                             |  |   |                                 |  |                   |  |               |  |   |                   |  |                          |  |   |  |                                    |  |                           |  |                                    |  |  |  |                            |  |                         |  |                      |  |                     |  |   |                  |  |   |  |  |  |   |  |  |  |  |                                       |  |
|  | – Commission, Member States administrations and Traders    |                           |                           |   |   |  |                          |  |                                   |  |   |  |   |                        |  |                              |  |                             |  |   |                                 |  |                   |  |               |  |   |                   |  |                          |  |   |  |                                    |  |                           |  |                                    |  |  |  |                            |  |                         |  |                      |  |                     |  |   |                  |  |   |  |  |  |   |  |  |  |  |                                       |  |
|  | – Non-EU Countries and non-EU traders (in case required)   |                           |                           |   |   |  |                          |  |                                   |  |   |  |   |                        |  |                              |  |                             |  |   |                                 |  |                   |  |               |  |   |                   |  |                          |  |   |  |                                    |  |                           |  |                                    |  |  |  |                            |  |                         |  |                      |  |                     |  |   |                  |  |   |  |  |  |   |  |  |  |  |                                       |  |
| 6  | <b>Implementation support (training and communication)</b> |                           |                           |   |   |  |                          |  |                                   |  |   |  |   |                        |  |                              |  |                             |  |   |                                 |  |                   |  |               |  |   |                   |  |                          |  |   |  |                                    |  |                           |  |                                    |  |  |  |                            |  |                         |  |                      |  |                     |  |   |                  |  |   |  |  |  |   |  |  |  |  |                                       |  |
|  | – Centrally developed training and communication           |                           |                           |   |   |  |                          |  |                                   |  |   |  |   |                        |  |                              |  |                             |  |   |                                 |  |                   |  |               |  |   |                   |  |                          |  |   |  |                                    |  |                           |  |                                    |  |  |  |                            |  |                         |  |                      |  |                     |  |   |                  |  |   |  |  |  |   |  |  |  |  |                                       |  |
|  | – National training and communication                      |                           |                           |   |   |  |                          |  |                                   |  |   |  |   |                        |  |                              |  |                             |  |   |                                 |  |                   |  |               |  |   |                   |  |                          |  |   |  |                                    |  |                           |  |                                    |  |  |  |                            |  |                         |  |                      |  |                     |  |   |                  |  |   |  |  |  |   |  |  |  |  |                                       |  |



Operational status: YES/NO

\* marks optional, only in those cases if the MS chose not to use the central system

For the UCC provisions we take end Q3 2013 as provisional date for adoption UCC and Q2 2016 as provisional date for entry into application UCCIA/DA.

Please take all dates here (in the template) as placeholders.

**7. Expected IT architecture**

Development method: please indicate development method here  
 Operation method: please indicate operation method here

**8. Dependencies**

**a. Link to other projects:**

i. Please list here all other projects / systems which are linked to this project either by processing the outputs or by providing inputs during the operations.

At a later stage a map of interactions will be prepared based on this textual information – possibly before presenting the MASP 11 for acceptance.

**b. What is needed to start this project:**

i. Please list here all other project which are needed to be completed before this project can be started

**c. This project is needed for the following subsequent projects:**

i. Please list here all subsequent projects which cannot be started until this project is completed

**d. Impact on existing system(s):**

i. Use only if information is available, otherwise optional

| Term                      | Short explanation   |
|---------------------------|---|
| Distributed development   | Commission will design and develop some central components of the system for supporting facilities. MS will develop National components of the system which implement the core functionality of the system. Common technical specifications are provided by the Commission.<br><u>Example:</u> NCTS   |
| Central development       | Commission will develop the total functionality of the system centrally. The Member States however are impacted in terms of development insofar they most likely have to develop an interface to the central system. <u>Example:</u> SMS, TARIC.  |
| National Development      | Member States develop the totality of the required functionality in their national systems. Common technical specifications are not necessarily provided by the Commission but rather an outline of the functionality of the system.<br><u>Example:</u> Self- Assessment system   |
| Hybrid development        | It refers to the development which gives Member States the choice to either use the centrally developed and centrally operated system, or to develop and operate some of the components on their own national domain.<br><u>Example:</u> Customs Decisions, AEO   |
| Collaborative development | MS could work in a collaborative mode in particular areas to design and develop common services. These services could be deployed centrally or deployed by one MS and shared by many.<br><br>Alternatively IT System/Services of the national domain could be developed centrally, supported by customs business and IT experts from MS on the condition that this is justified by a business case (example: UUM&DS)<br><br>Depending on the IT system to be developed, common technical specifications may or may not be provided by the Commission. |
| Distributed Operation     | Commission will operate and support part of the system and maintain common specifications. Member States will operate (construct, maintain and manage) National components which implement the core functionality of the system.  |



## **MASP 2014 on Europa web site**

[http://ec.europa.eu/taxation\\_customs/customs/policy\\_issues/electronic\\_customs\\_initiative/index\\_en.htm](http://ec.europa.eu/taxation_customs/customs/policy_issues/electronic_customs_initiative/index_en.htm)

*MASP 2015 is being discussed at present and will be published after adoption*





## Programme de travail CDU

- **Basé sur le CDU Article 280**
- **Objectif: afin de planifier et donner un support au développement des systèmes électroniques et les mesures de transition**
- **Adopté le 29 avril 2014**
- **Mise à jour annuel. Prochaine mise à jour fin janvier 2016.**

| UCC Projects related to electronic systems  | Target date of deployment | S1 2017 | S2 2017 | S1 2018 | S2 2018 | S1 2019 | S2 2019 | S1 2020 | S2 2020 |
|---|---------------------------|---------|---------|---------|---------|---------|---------|---------|---------|
| 1. UCC Registered Exporter System (REX)   | 1.1.2017                  |         |         |         |         |         |         |         |         |
| 2. UCC Binding Tariff Information System (BTI) Update Phase 1   | 1.3.2017                  |         |         |         |         |         |         |         |         |
| Phase 2   | 1.10.2018                 |         |         |         |         |         |         |         |         |
| 3. UCC Customs Decisions  | 2.10.2017                 |         |         |         |         |         |         |         |         |
| 4. Direct trader access to European Information Systems (Uniform user management & digital signature) | 2.10.2017                 |         |         |         |         |         |         |         |         |
| 5. UCC Proof of Union Status (PoUS)   | 2.10.2017                 |         |         |         |         |         |         |         |         |
| 6. UCC AEO updates  | 1.3.2018                  |         |         |         |         |         |         |         |         |
| 8. UCC Surveillance 3   | 2.10.2018                 |         |         |         |         |         |         |         |         |
| 7. UCC New Computerised Transit System (NCTS) update  | 1.10.2018                 |         |         |         |         |         |         |         |         |
| 9. UCC Automated Export System (AES)  | 1.3.2019                  |         |         |         |         |         |         |         |         |
| 10. UCC Information Sheets (INF) for Special Procedures   | 1.10.2019                 |         |         |         |         |         |         |         |         |
| 11. UCC Special Procedures  | 1.10.2019                 |         |         |         |         |         |         |         |         |
| 12. UCC Notification of arrival, presentation notification and temporary storage                      | 2.3.2020                  |         |         |         |         |         |         |         |         |
| 13. UCC Centralised Clearance for Import (CCI)  | 2.10.2020                 |         |         |         |         |         |         |         |         |
| 14. UCC Guarantee Management  | 2.10.2020                 |         |         |         |         |         |         |         |         |
| 15. UCC Safety and Security and Risk Management   | TBD                       |         |         |         |         |         |         |         |         |
| 16. UCC Classification (CLASS)  | TBD                       |         |         |         |         |         |         |         |         |

- UCC Work Programme is based on MASP Rev 2013

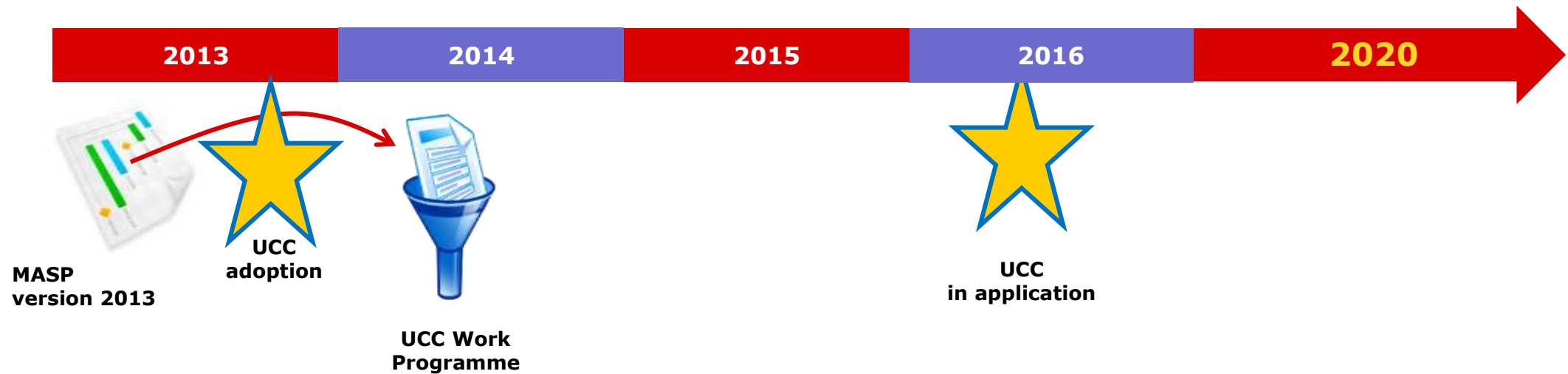

# Modèle de données

# UCC Legal Requirements Data Model

GEFEG.FX - Professional+ - [Data model editor - UCC Pubs; 2.1]

File Edit View Reports Extras Window Help

Show all objects

Main/Data groups/Group 1/1/6 Goods item number

- Data groups
  - Group 1
    - 1/1 Declaration type
    - 1/2 Additional Declaration Type
    - 1/3 Transit Declaration Type
    - 1/4 Forms
    - 1/5 Loading lists
    - 1/6 Goods item number
    - 1/7 Specific circumstances indica
    - 1/8 Signature/Authentication
    - 1/9 Items
    - 1/10 Procedure
    - 1/11 Additional procedure
    - 1/13 MRN
    - 1/14 Goods item number in previ
  - Group 2
  - Group 3
    - 3/1 Exporter Address
      - 3/1 Name
      - 3/1 Street
      - 3/1 Country
      - 3/1 Postcode
      - 3/1 City
    - 3/2 Exporter ID
    - 3/3-1 Consignor Address (Master)
      - 3/3-1 Name
      - 3/3-1 Street
      - 3/3-1 Country
      - 3/3-1 Postcode
      - 3/3-1 City
      - 3/3-1 Phone number
    - 3/3 Consignor ID (Master)

| Composition               | Notes | Enhanced  | Children | A1 | A2 | A5 | B1 | B2 | B4 | B5 | C1 | C2   | D1  | D2  | D3 | E1  | E2 | F1a | F1b | F1c | F1d | F2a | F2b |   |
|---------------------------|-------|-----------|----------|----|----|----|----|----|----|----|----|------|-----|-----|----|-----|----|-----|-----|-----|-----|-----|-----|---|
| B-DA DataReqTable Columns |       |           |          |    |    |    |    |    |    |    |    |      |     |     |    |     |    |     |     |     |     |     |     |   |
| B-DA DataReqTable Usage   | 1/6   | AB        |          | A  | A  | A  | A  | A  | A  | A  | A  | A    | A   | A   |    | A   | A  | A   | A   | A   | A   | A   | A   | A |
| B-DA DataReqTable Usage   | 1/6   | XY        |          | X  | X  | X  | X  | X  | X  | X  | X  | X    | X   | X   |    | X   | X  | X   | X   | X   | X   | X   | X   | X |
| B-DA DataReqTable Usage   | 1/6   | Foot note |          |    |    |    |    |    |    |    |    | [79] | [3] | [3] |    | [3] |    |     |     |     |     |     |     |   |

UCC DE Def

DE: 1/6

Name: Goods item number

Box No: 32

Format: n..5

Code list Y/N: N

Header Cardinality:

Item Cardinality: 999x

Notes:

Remarks:

B-DA DataReqNotes Usage

DE: 1/6

Title: Data Requirements table columns A1-A5, B1-B5, C1, D1, D2,E1, E2 F1a to F1d, F2a to F2c, F3a, F4a, F4b, F4d, F5, G3 to G5, H1 to H7 and I1:

Text: Number of the item in relation to the total number of items contained in the declaration, the summary declaration, notification or proof of Union status, where th

B-DA DataReqNotes Usage

DE: 1/6

Title: Data Requirements table column C2 and I2:

Text: Item number assigned to the goods upon entry in the declarant's records.

B-DA DataReqNotes Usage

DE: 1/6

Title: Data Requirements table column F4c:

Text: Item number assigned to the goods within the CN23 concerned.

# Mapping of UCC Pubs DM to EU Customs DM Shipment View



Software interface showing the mapping of UCC Pubs DM to EU Customs DM Shipment View. The interface includes a tree view of objects, a table of UCC DE Map attributes, a table of WCO attributes, and a mapping table at the bottom.

**Tree View (Left):**

- 2/8 Identification of warehouse (O)
  - 2/8 Type (O - string)
  - 2/8 Identifier (O - string)
- Group 3
  - 3/1 Exporter Address (O)
    - 3/1 Name (O - string)
    - 3/1 Street (O - string)
    - 3/1 Country (O - string)
    - 3/1 Postcode (O - string)
    - 3/1 City (O - string)
  - 3/2 Exporter ID (O)
  - 3/3-1 Consignor Address (Master) (O)

**Tree View (Right):**

- Exporter (O)
  - name (O)
  - identification (O)
  - role (N)
  - Address (O)
    - type (N)
    - cityName (O)
    - country (O)
    - countrySubDivision (N)
    - countrySubDivisionName (N)
    - line (O)
    - postcode (O)
    - Contact (N)

**UCC DE Map Table:**

| Attribute          | Value                 |
|--------------------|-----------------------|
| UCC DE Map         |                       |
| DE                 | 3/1                   |
| Name               | Exporter country code |
| Box No             | 2                     |
| Format             | a2                    |
| Code list Y/N      | N                     |
| Header Cardinality |                       |
| Item Cardinality   |                       |
| Notes              | Country code:         |

**WCO Table:**

| Attribute           | Value   |
|---------------------|---|
| UnqualifiedDataType |   |
| WCO Code Remarks    | EDIFACT codes (3207) = ISO 3166-1 2-alpha code        |
| WCO                 |   |
| WCO ID              | 242   |
| WCO NAME            | Country, coded  |
| WCO DESC            | Identification of the name of the country or other ge |
| WCO Class Name      | Address   |
| WCO Format          | a2  |
| Core Data Type      | Code  |

**Mapping Table:**

| Seq | Source                                 | Link | Target             |
|-----|--|------|--------------------|
| 7   | 1/11 Additional procedure (O - string) | 3    | current (O)        |
| 8   | 2/8 Type (O - string)                  | 57   | role (O)           |
| 9   | 2/8 Identifier (O - string)            | 58   | identification (O) |
| 10  | 3/1 Name (O - string)                  | 5    | name (O)           |
| 11  | 3/1 Street (O - string)                | 115  | line (O)           |
| 12  | 3/1 Country (O - string)               | 6    | country (O)        |
| 13  | 3/1 Postcode (O - string)              | 7    | postcode (O)       |

**Page Footer:**

UCC Pubs Mapping Guideline; 2.1 | EUCDM Shipment 0.2; E3-TAXUD

## The EU Customs DM and its use by the EU MS

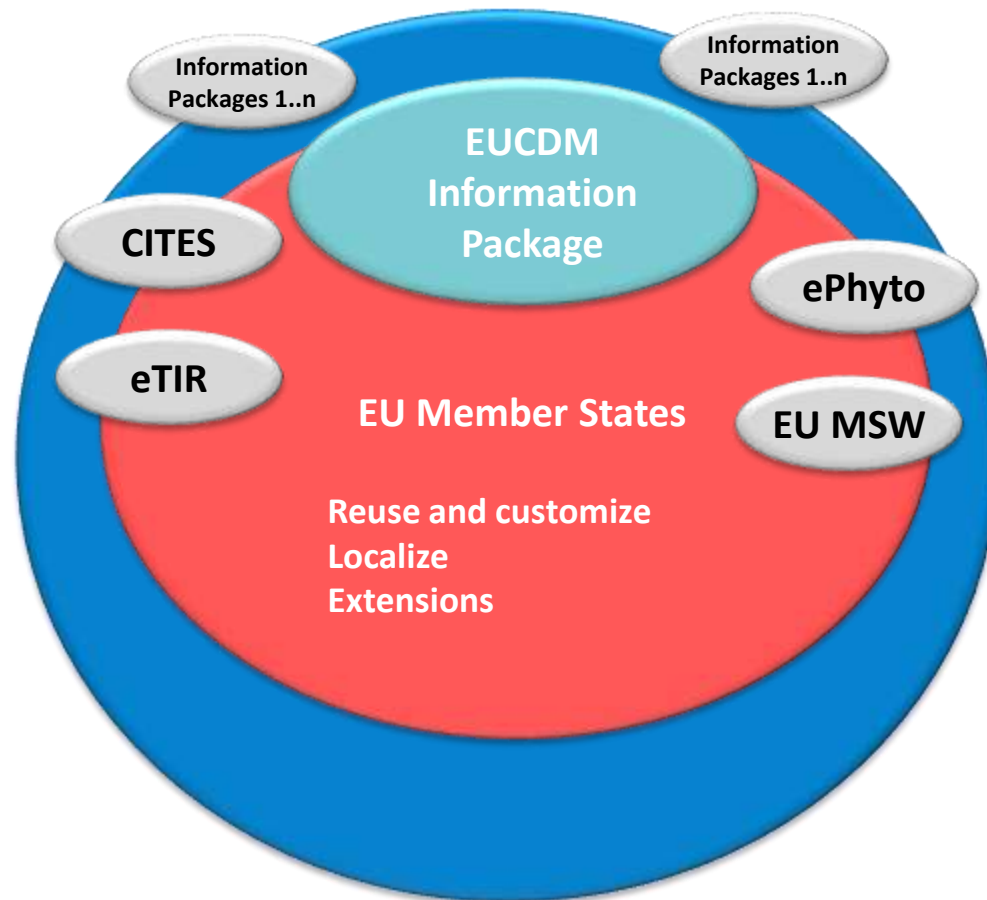

## Wider use of the EU Customs Data Model

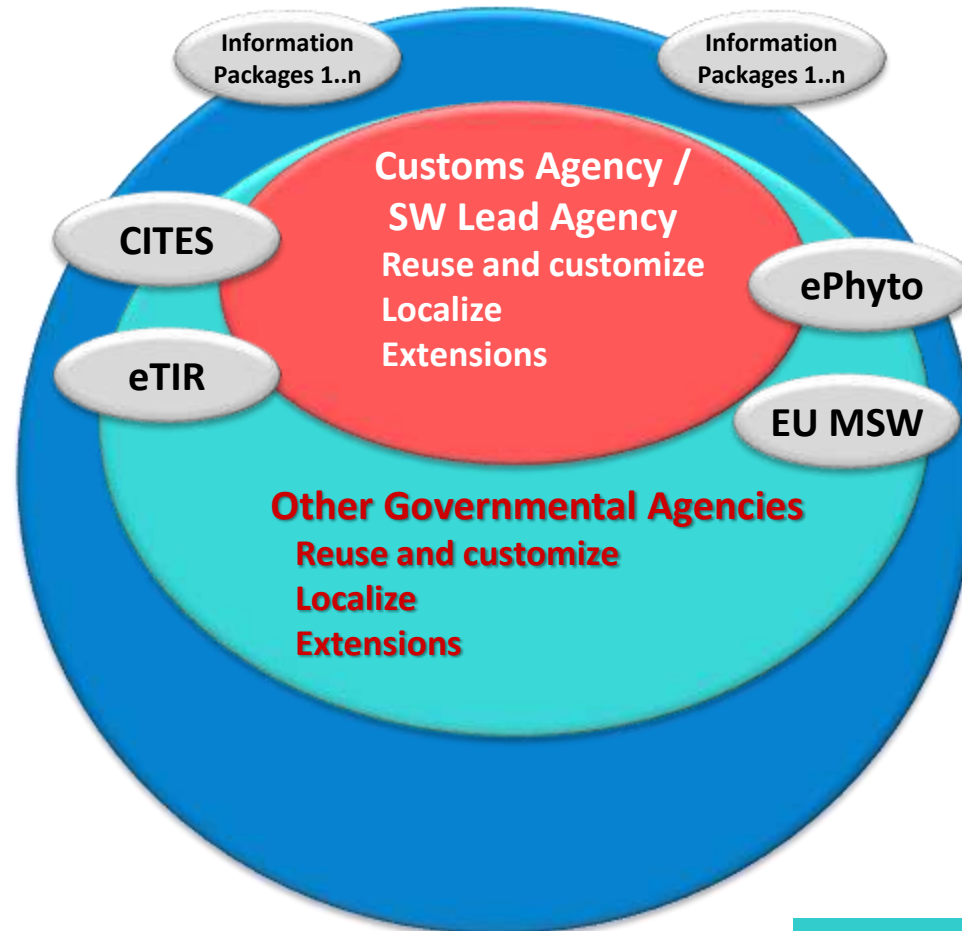



# **Base de données des déclarations? Dédouanement centralisé?**

- ✓ **Base de données centrale des déclarations pour toute l'UE?**  
**Non, les opérations restent nationales**
- ✓ **Dédouanement centralisé?**  
**Sur le plan de l'UE il s'agit surtout d'une demande de vérification des marchandises par le bureau centralisateur au bureau de présentation.**



**Thank you very much  
for your attention!**

**Questions?**

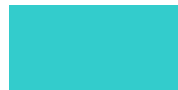

# DES OPPORTUNITÉS À L'INTERNATIONAL



ENTREPRISES  
CŒUR DES PRIORITÉS  
LA DOUANE



## DÉDOUANEZ EN FRANCE

### Le nouveau Code des Douanes de l'Union

SAMUEL LAVASTRE – DGDDI Adjoint au Chef de Bureau C1

13<sup>ème</sup> Colloque ODASCE – BORDEAUX – Vendredi 20 11 2015

*Extraits repris en séance de la présentation Bercy du 22 sept 2015*



---

## **4. Des outils informatiques adaptés au CDU**



DÉDOUANEZ EN FRANCE — LE NOUVEAU CODE DES DOUANES DE L'UNION

BERCY - 22 SEPTEMBRE 2015

## La dématérialisation devient la règle

---

- Un principe : les échanges et le stockage des informations (déclarations, **demandes**, **décisions**, etc.) entre les autorités douanières et entre les opérateurs sont effectués de façon dématérialisée.
- Des **exigences communes en matière de données** sont définies.
- Des **dérogations très encadrées** à ce principe existent.



## Impacts du CDU sur les systèmes informatiques

---

- Un groupe de travail a été lancé par la Commission afin d'analyser les impacts des évolutions légales sur les systèmes nationaux en termes de **développements ou évolutions informatiques** (changements sur les données, inter-dépendances entre projets, etc.).
- Les résultats de ce groupe de travail seront pris en compte dans :
  - la révision du plan stratégique pluriannuel pour la douane électronique (35 projets) ;
  - la révision du programme de travail CDU (16 projets) ;
  - la transition informatique.



## Le MASP : Multi Annual Strategic Plan

---

- Le MASP permet une gestion efficace et cohérente des projets informatiques en fixant un cadre stratégique et des jalons.
- Il est révisé chaque année sur la base des conseils des experts des États-membres et des consultations des représentants des opérateurs (**Trade Contacts Group**).
- Les projets peuvent être :
  - centralisés ;
  - hybrides ;
  - nationaux.





## Dématérialisation des décisions douanières

### Le projet « Customs Decisions »

---

- Il recouvre **22 décisions douanières** dont le transit, la preuve du statut communautaire, le dépôt temporaire, le dédouanement centralisé, les régimes particuliers, etc.
- On distingue les décisions nationales (un État membre) et communautaires (plusieurs États membres).
- Pour FR, **ces décisions seront intégrées dans l'outil SOPRANO** qui dématérialise déjà les demandes de régime économique, de RTC et de statut d'OEA.





# Colloque douanier européen ODASCE

## • Interopérabilité informatique

Bordeaux, 20 Novembre 2015



# Interopérabilité à l'OMD

- s'inscrit dans le concept de l'OMD de douanes en réseau international (DRI)
- Ne se limite pas aux seuls aspects informatiques (4 interopérabilités)
- S'articule autour du modèle de bloc utilitaire
- S'appuie sur les outils/instruments que sont le modèle de données et le guichet unique

**Exemple d'opérabilité : le numéro d'identification des entreprises (NIE)**



# Douanes en réseau international

**Définition** : approche structurée (modèles) visant à rationaliser, harmoniser et normaliser les échanges entre douanes partenaires (facilitation du commerce et lutte contre la fraude)

**But** : renforcer la coopération douanière en améliorant la connectivité des réseaux et l'échange d'information



# Douanes en réseau international schéma des acteurs et flux

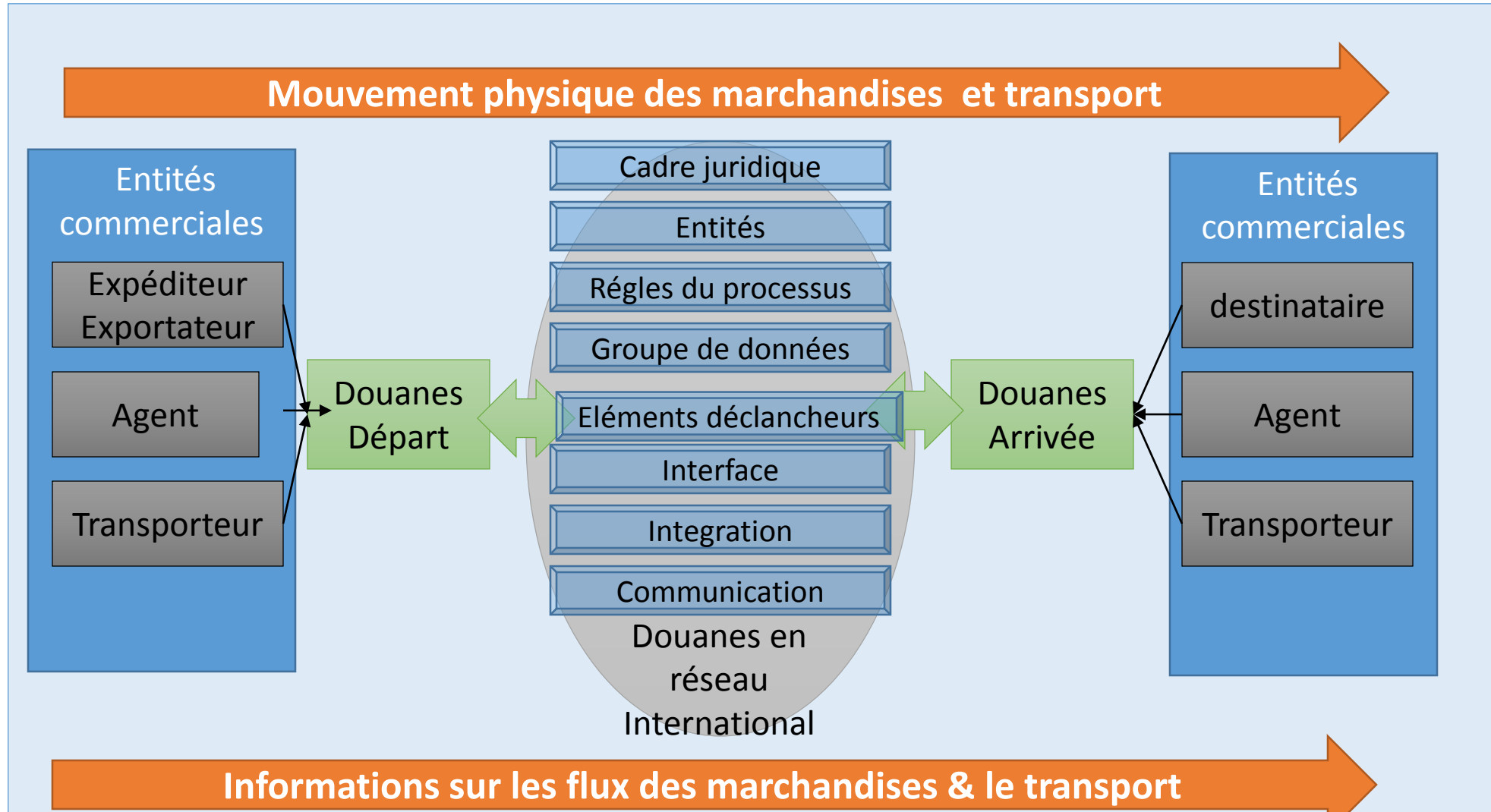



# 4 niveaux d'interopérabilité

## Interopérabilité juridique

- Harmonisation des législations

## Interopérabilité organisationnelle

- Organisation & Harmonisation des processus

## Interopérabilité sémantique

- Harmonisation sémantique

## Interopérabilité technique

- Interaction & Transport



# Bloc utilitaire (DRI)

| Niveau                          | Description  |
|---------------------------------|--|
| <b>Objectif</b>                 | A quoi le bloc servira-t-il?   |
| <b>Cadre juridique</b>          | Législation et instrument fournissant le portail juridique   |
| <b>Entités</b>                  | Entités pouvant envoyer/recevoir des informations et méthodes d'identification   |
| <b>Règles de fonctionnement</b> | Règles particulières au BU. Si elles ne sont pas décrites par ailleurs, le BU présentera les protocoles, normes et directives. |
| <b>Groupe de données</b>        | Liste des éléments de données pour le BU.  |
| <b>Éléments déclencheurs</b>    | Événements qui sont à l'origine du flux de données ou auxquels la réception de données donne lieu.                             |
| <b>Interface</b>                | Connexion existante entre les parties à un échange, dans le cadre des DRI.   |
| <b>Intégration</b>              | Mode de connexion d'un partenaire DRI à ses propres systèmes.  |
| <b>Communication</b>            | Moyens électroniques utilisés pour échanger des renseignements.  |
| <b>Avantages</b>                | Avantages pour la douane, pour d'autres services et pour les entreprises   |



# Modèle de données de l'OMD

**Définition** : jeu de **données exigées, combinées avec soin**, qui s'appuient mutuellement et sont mises à jour à intervalles réguliers pour satisfaire aux exigences procédurales et juridiques des organismes chargés de réglementer les flux transfrontaliers

## **Caractéristiques :**

- Données normalisées et harmonisées fondées sur les normes UN/TDED et EDIFACT/ONU (données documentés)
- Utilisables pour des messages électroniques normalisés (EDIFACT-GOVCBR, XML) pour notifier l'arrivée, le départ, le transit et le dédouanement des marchandises et des moyens de transport en trafic transfrontalier international.
- Version 1.0 mise en œuvre suite à une initiative du G7 (2001)
- Version 3.0 harmonisation des données entre services présents aux frontières (2011)





# Etat des lieux des pays utilisant le MD

|                     | S    | P    | M   | IP  | NA   | Total |
|---------------------|------|------|-----|-----|------|-------|
| Nombre de Membres   | 62   | 40   | 11  | 0   | 67   | 180   |
| % Total des Membres | 34.4 | 22.2 | 6.1 | 0.0 | 37.2 | 100   |

**S** : La conformité des systèmes informatiques a été vérifiée. Les tableaux attestant de la conformité vis-à-vis du Modèle de données de l'OMD ont été communiqués au Secrétariat de l'OMD

**P** : Projets actifs en cours, impliquant l'utilisation du Modèle de données de l'OMD

**M** : Les mises en correspondance des systèmes informatiques nationaux d'éléments de données avec le Modèle de données de l'OMD ont été établies et, dans l'ensemble, communiquées au Secrétariat de l'OMD

**IP** : Un dossier intitulé "Mon Dossier d'information" a été publié par le Membre.



# Guichet unique

- Approche de l'OMD conforme à la définition de la recommandation n° 33 du CEFAC-ONU
- Recueil sur le GU en 2 volumes:
  - Un Guide « exécutif » à dimension politique
  - Un Guide « pratique » à opérationnel

Recueil  
Comment construire  
un environnement  
de Guichet unique





# Exemple de l'identifiant de l'opérateur

- Besoin d'une compréhension commune en termes de :
  - Fondement juridique : Accord de reconnaissance mutuelle des OEA
  - Entités concernées : OEA, douanes et intermédiaires
  - Règles de fonctionnement : Comment les données sont échangées ? Avec qui?
  - Groupe de données concernées : Données relatives à l'OEA
  - Element déclencheur : réception/dépôt de la déclaration sommaire/douane
  - Spécifications techniques liant les parties concernées



# Exemple de l'identifiant de l'opérateur

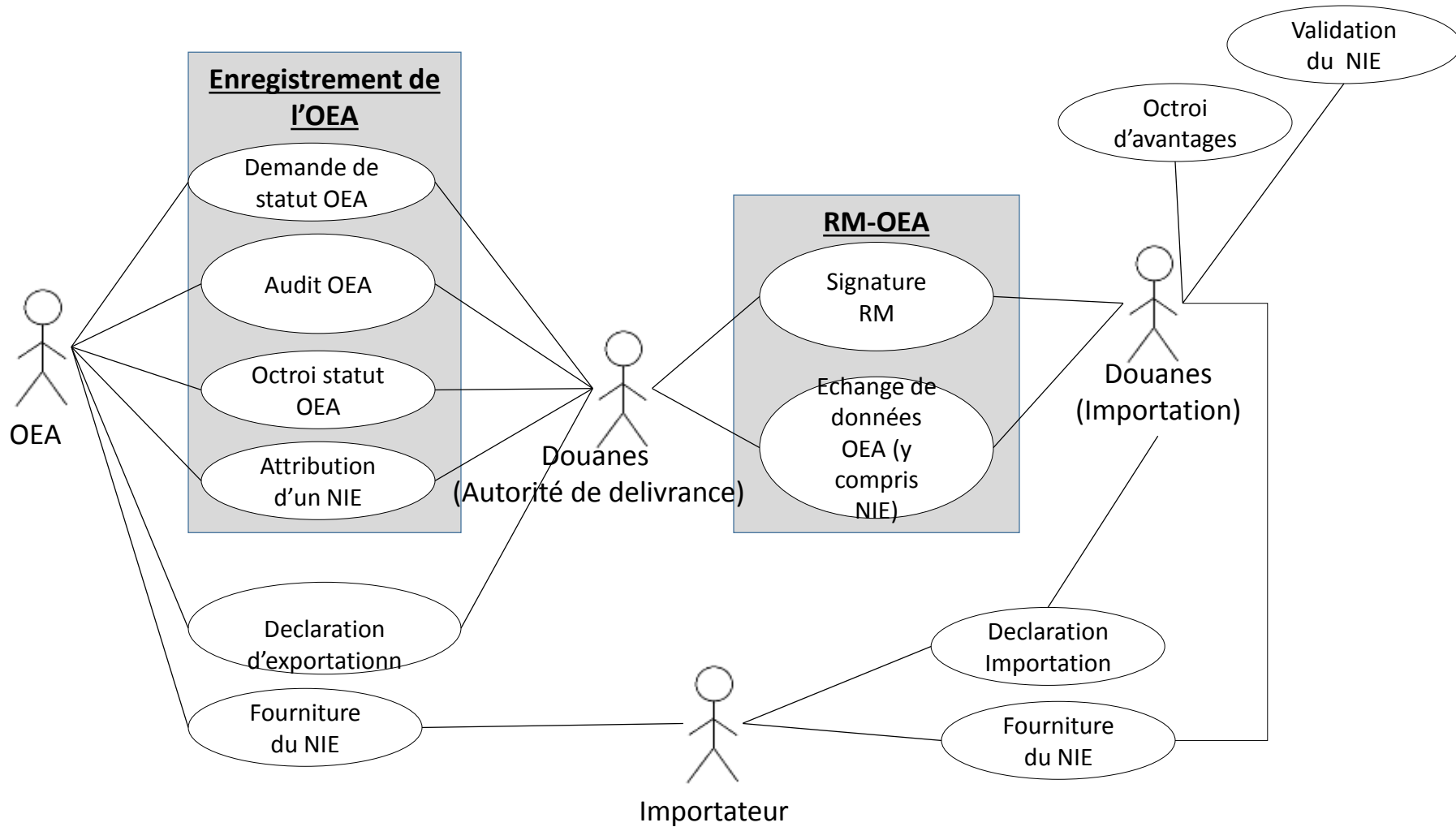



# Exemple de l'identifiant de l'opérateur

Quelques questions/difficultés identifiées :

- Identification de l'opérateur: comment identifier l'OEA ?
- Les numéros sont ils lisibles par les systèmes ?
- Les pays partenaires utilisent-ils les mêmes type d'identifiant ?



**Merci de votre attention !**

**Georges Cantone, Attaché technique**

**ORGANISATION MONDIALE DES DOUANES**

Rue du Marché 30, 1210 Bruxelles, Belgique

📞: +32 (02) 209 93 14, 📠: +32 (02) 209 94 93

e-mail: [georges.cantone@wcoomd.org](mailto:georges.cantone@wcoomd.org)



# Le système



## est-il interopérable?

© Recette Principale des Douanes Lörrach

## l'interopérabilité ?

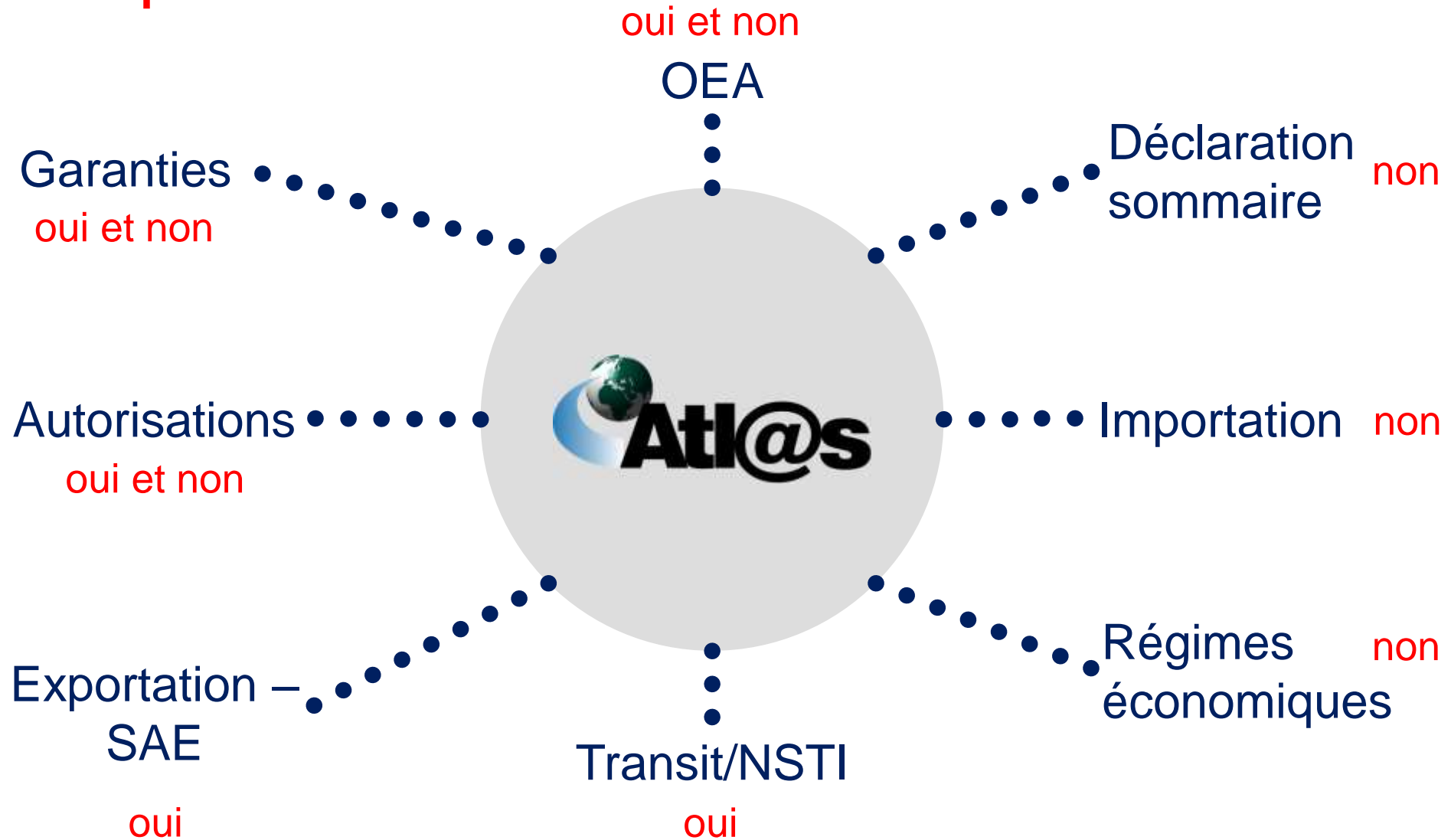



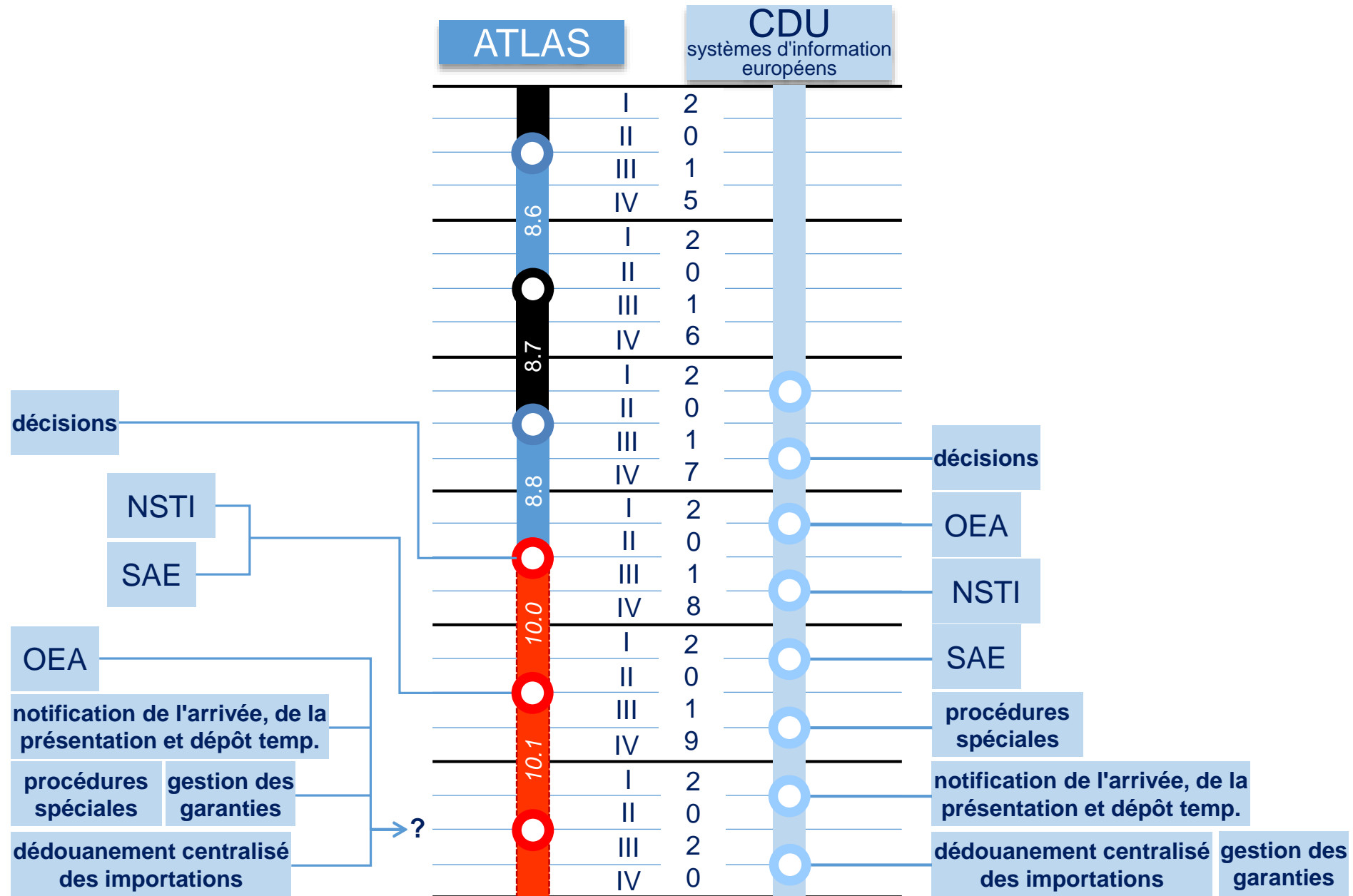

- 29 projets informatiques
- ATLAS = 1 version/an  $\leftrightarrow$  CDU = 2 versions/an
- 2 ans de planification et mise en œuvre d'une nouvelle version + 1 an de migration souple pour les opérateurs.

mais:

date finale de l'adaptation pour l'administration et les opérateurs = 31/12/2020

- Prochaines versions (2016) 8.7 et 8.8 (2017) ne contiendront pas encore des spécifications du CDU.
- Première version avec des spécifications du CDU probablement en 2018
- NSTI und SAE adaptés probablement en 2019
- Systèmes adaptés «OEA», «notification de l'arrivée, de la présentation et dépôt temporaire», «procédures spéciales», «gestion des garanties» et le nouveau système «dédouanement centralisé des importations»:  
→ numéro de version et date de mise en œuvre inconnus

- Défaillances du système après le 01/05/2016:
  - Aucune réglementation dans l'acte délégué relatif aux mesures transitoires
  - Il n'est plus possible de soumettre une déclaration sous forme de papier
  - Il faut attendre jusqu'à ce que la défaillance du système soit résolue
- Autorisations - particularités nationales:
  - Permission préalable de la Commission Européenne nécessaire pour des demandes d'autorisation d'une procédure nationale sous forme de papier.
- Déclaration sommaire:
  - Indication obligatoire du vendeur et de l'acheteur (en supplément à l'indication de l'expéditeur et du destinataire)
  - Données doivent être définies déjà au moment du chargement et ne plus au moment de l'heure d'arrivée prévue
  - Probablement difficile dans le domaine du fret aérien



## - la structure actuelle -

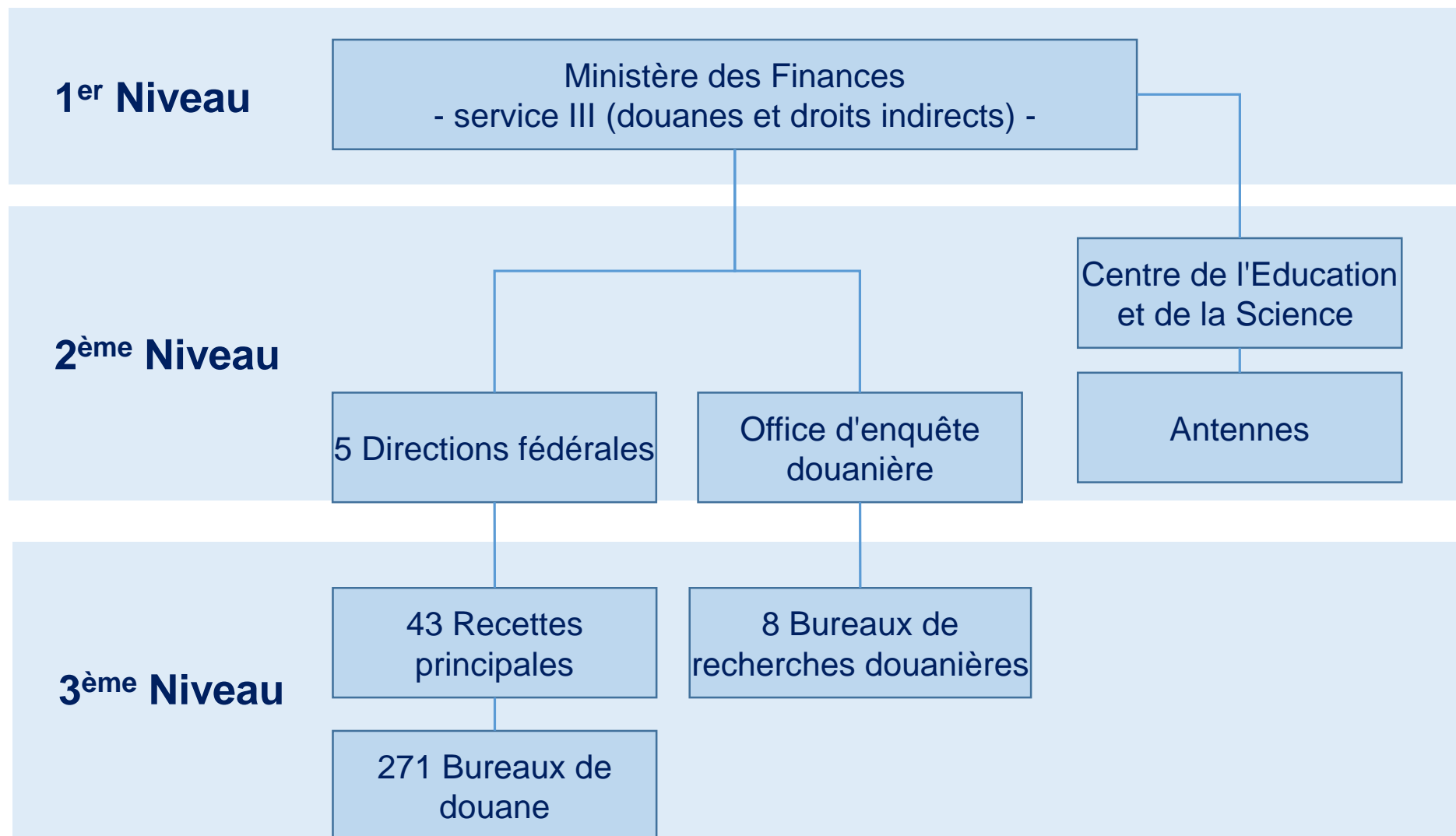



## - la structure nouvelle -

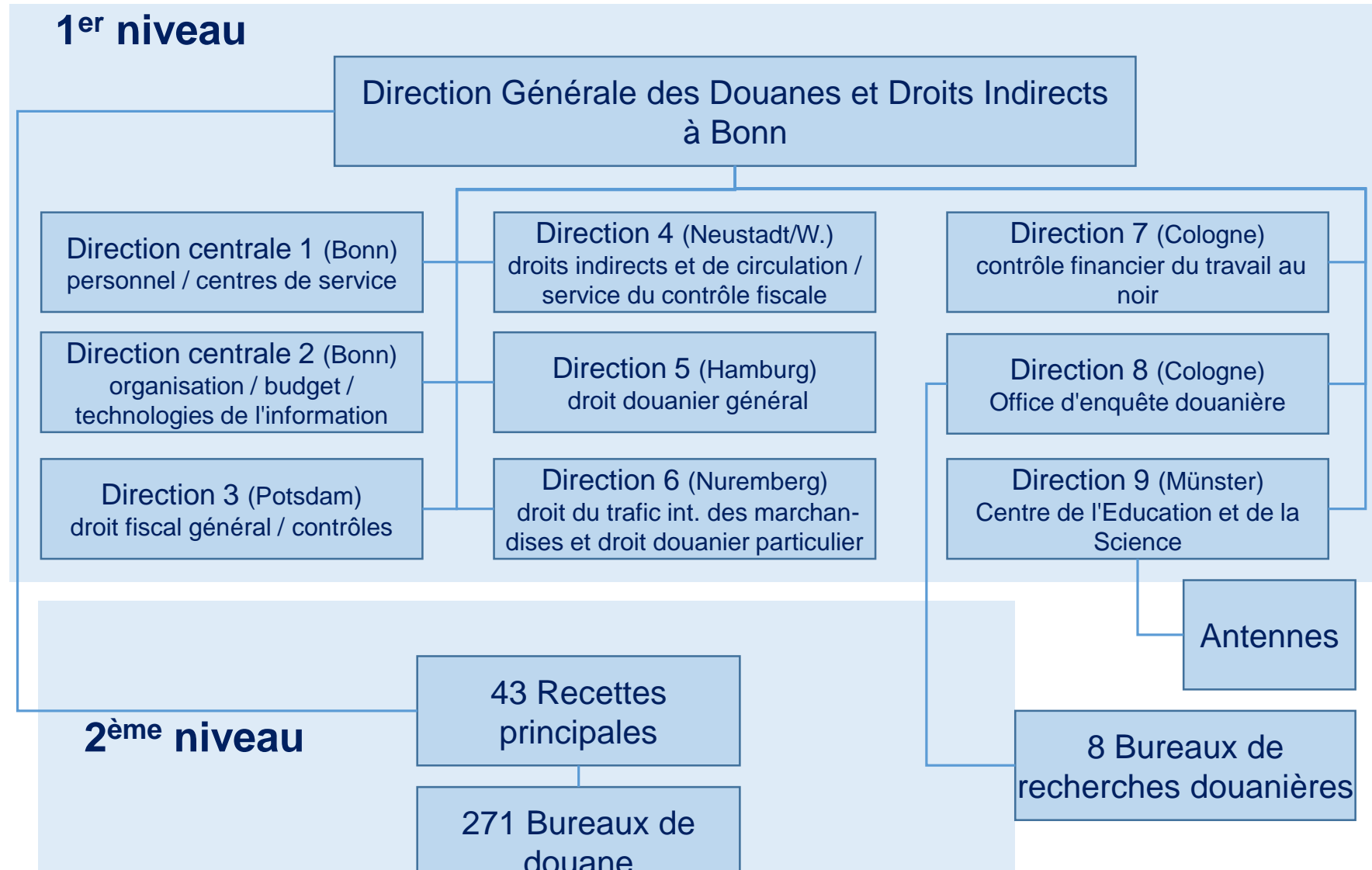



## C/M/S/ Bureau Francis Lefebvre



**Amber Road**  
POWERING GLOBAL TRADE



**AKANEA**  
DEVELOPPEMENT  
PROGICIELS EXPERTS INNOVANTS



# ROUND TABLE 4 - TABLE RONDE 4

UCC : as an opportunity



Le CDU, une chance à saisir

Animation/Moderator : Thérèse-Anne AMY, Attorney-at-Law Managing Partner, ARCADE AVOCAT Selarl



- DGDDI : Caroline De Saussure, Unit E/3
- European Commission DG TAXUD : Franck Janssens, Head of Unity A3
- Michelin : Delphine Neveux, Customs Group Director
- Agfa : Chris Aerts, Customs & Trade Manager
- Wolters Kluwer France : Cyrille Chatail, Chief Editor

# Vers le dédouanement intégré ?

## *Towards integrated clearance ?*

\*

« *Le CDU une chance à saisir* »

« *The UCC as an opportunity* »

- Bordeaux
- 13<sup>e</sup> colloque de l'ODASCE
- *13th European Customs Conference*
- 20 Oct. 2015





# Participants

- **Monsieur Franck Janssens**, European Commission DG TAXUD, Head of E3 Unit
- **Caroline de Saussure**  
Deputy head of the E3 Unit "Customs policy" DGDDI – Principal Customs Inspector of the E3 Office
- **Delphine Neveux**  
Michelin – Global Customs Director
- **Chris Aerts**  
AGFA - Customs Manager
- **Cyrille Chatail**  
Wolters Kluwer France - Chief Editor

Round table facilitated by:

**Thérèse-Anne Amy**, Attorney-at-law, Managing Partner at Arcade Avocat



## Frank Janssen DG TAXUD - Head of E3 Unit



- Since June 2012: **Head of Business Processes and Project Management Unit** which manages the customs aspects of the European Customs Information Systems operations.
- Current assignment : setting up Business Process Models (BPM) for EU Customs, defining the EU Customs Data Model based on the WCO Data Model.
- Preparing legislation for the EU Customs Data elements, Multi Annual Strategic Plan (MASP) and Union Customs Coded Work Plan.
- Preparing a Transitional Delegated Act to organise the change from the current Customs Code to the Union Customs Code.
- Preparing the Business (Customs) documentation for the UCC Information Systems, the EU Single Window Environment, Registered Exporter System (REX), Surveillance System, etc.
- Participation in international events in order to share knowledge and experience.

# Caroline de Saussure

DGDDI – Principal Customs  
Inspector of the E3 Office



- Since May 2014: deputy head of the E3 Unit "Customs policy", head of the European affairs and "Special procedures" sections
- From June 2007 to May 2014 : inspector at the MAROC unit (task force for coordination and legal assistance in the field of products safety)
- From september 2004 to june 2007 : inspector in charge of customs controls at the customs office of Evry.



# Delphine Neveux-van den Homberg

## Michelin – Global Customs Director



- DELPHINE NEVEUX is the Global Customs Director of Michelin. Her core mission is to provide strategic management of Michelin global trade activities by maintaining a strong compliance foundation, optimizing trade flows, and advocating for beneficial trade laws and regulations.
- Delphine joined Michelin in April 2015 after 9 years of working in the chemical industry as the European Head of the Global Trade Compliance department at Hexion Specialty Chemicals (former spin off from Shell ).
- Earlier in her career, Delphine worked as:
  - Consultant for KPMG on extensive customs compliance /planning assignments
  - Valuation Expert for SGS Government & Institutions
- After completing her international trade academic education in France, Delphine certified as Customs Broker and Manager Customs & Trade Affairs in the Netherlands . She is currently following the Executive Master Customs Administration (MCA) education of Muenster University in Germany.
- Her extensive experience with diverse Trade & Customs Projects over the last twenty years has given to her great insight into the challenges and practicalities of implementing sustainable Trade and Customs Compliance Programs within multinationals.



# Chris Aerts

## AGFA - Customs Manager



- With Agfa since 1990
- Since 2006 Agfa Graphics NV Customs & Trade manager
- Since 2008 Agfa HQ (all BE legal entities) C & T manager
- AEO, RA & alike programs implementation and follow up
- Global customs compliance & optimization programs
- Cost, Customer & Compliance as key drivers
- Experience & approach sharing in seminars

# Cyrille Chatail

Wolters Kluwer France - Chief Editor



- Since 1999, Chief Editor of *Le Lamy Guide des procédures douanières*.
- Participation in international events to share knowledge and experience on Customs and International trade.



# Thérèse-Anne Amy

ARCADE AVOCAT – Managing Partner

- Since Jan 2015: Managing Partner of ARCADE AVOCAT Selarl (limited liability company)
- Since 2010: set up AMY law firm
- Since 1998: International trade and European Union Specialist (Bar exam)
- Since 1993 (Bar school of Rennes), Attorney-at-Law in Paris in C'M'S' BFL, E&Y, Baker &McKenzie
- Practice focused on Customs & International trade, Excise regulations and Energy & Green Taxes.
- Advising on compliance and optimisation of duties and taxes, logistics flows, AEO Certificate
- Defending before Courts individuals, Small, Middle and Multinational companies in France, Germany , the UK, the NL, the USA and Japan
- Share her knowledge and experience at the Montpellier Law Faculty and during inter & intra professional trading sessions; speaker at national and international events.

# Vers le dédouanement intégré ?

## *Towards integrated clearance ?Y67*



1. Que signifie « dédouanement intégré » ?  
What does « integrated clearance » mean ?
2. Les différentes approches selon la DGDDI (présentation de Mme de Saussure)  
Various approaches according to the French customs authorities  
(presentation by Mrs de Saussure)
3. Echange de points de vue  
Sharing views



Vers le dédouanement intégré ?  
*Towards integrated clearance ?*

Qui fait du « dédouanement intégré » ?

Who is performing integrated  
clearance »?

# Vers le dédouanement intégré ?

## *Towards integrated clearance ?*



- Une démarche progressive : de l'évolution à la révolution

1. Faire sa douane en interne en propre ou avec un prestataire partenaire
2. Maîtriser ses flux internationaux (conformité et sécurisation)
3. Travailler à la dématérialisation des données douanières
4. Bénéficier des facilitations douanières du CDC (PDD, PDU, PDUC) et à l'avenir du CDU (dédouanement centralisé national et communautaire)

- *A gradual progress: from the evolution to the revolution*

1. Organising an internal customs department or with a service provider
2. Managing international flows (compliance and securing)
3. Working on making customs data paperless
4. Benefiting from the CCC (Home Clearance Procedure, Domestic Single CP, EU SPD) and, in the future, of the UCC customs facilitations (Domestic and EU Centralised Clearance).

# Vers le dédouanement intégré ?

## *Towards integrated clearance ?*



### • Les prérequis

1. Conformité en Douane et Commerce international de manière transversale par la formation de tous les services concernés par les flux internationaux
2. Formaliser ses processus douaniers import/export/ activités sous douane (utilisation /stockage / transformation)
3. Sécuriser ses flux internationaux de marchandises entre partenaires fiables
4. Se conformer aux critères OEA pour ...
5. Bénéficier de simplifications douanières
6. Adapter ses systèmes d'information pour dématérialiser les données pertinentes au dossier « Douane » à l'import et à l'export

⇒ **ANTICIPER LES CHANGEMENTS AVEC SES PARTENAIRES DU SECTEUR PRIVE ET LA DOUANE**

### • *Prerequisites*

1. Cross-boarder compliance in Customs and International Trade by setting up professional training sessions for all services involved with the international flows
2. Formalising the customs process of import/export / activities under customs supervision (usage/storage/transformation)
3. Securing the international flows of goods between reliable partners
4. Complying with AEO criteria in the perspective of...
5. Benefiting from customs simplifications
6. Adapting IT systems to dematerialise relevant import/export data in the « Customs » file

⇒ **ANTICIPATING CHANGES WITH PARTNERS OF THE PRIVATE SECTOR AND CUSTOMS**

Vers le dédouanement intégré ?  
*Towards integrated clearance ?*

**Comment les autorités douanières s'adaptent  
à la réforme du CDU  
au bénéfice des opérateurs?**

***How do the Customs Authorities change their  
processes according to the CCU to benefit  
Businesses?***

# Vers le dédouanement intégré ? *Towards integrated clearance ?*

Témoignage de la Douane française  
The French customs' testimony



1. Vers un interlocuteur unique

*1. Towards a single contact*

2. Vers 100% de dématérialisation

*2. Towards 100% paperless environment*

3. Vers une maîtrise de la chaîne du dédouanement

*3. Towards a better customs clearance process*

4. Vers de nouvelles opportunités

*4. Towards new opportunities*

## **CONCLUSION**

Vers une intégration en douceur et échelonnée

*To a smooth step by step integration*

A 3-year transitional period

# Le CDU: des chances à saisir pour les professionnels

## UCC offers opportunities to Businesses

### 1. Avoir un interlocuteur unique ?

Implique que le référent dans l'entreprise dispose aussi des compétences requises

OBJECTIF : Renforcer les compétences douanières à tous les niveaux.

Le CDU prévoit parmi les critères de l'OEA les compétences en douane soient justifiées

- a) Par l'entreprise à tous niveaux
- b) Par son représentant
- c) Compétences métier en matière douanière
- d) Garantir l'expertise douane en transverse dans toutes les fonctions business et support

### 1. Having a single contact at the customs' office ?

Implies that the company's referent must have the required competences

The OBJECTIVE: Reinforce customs competences at all levels.

The UCC provides that among the AEO criteria, customs competences must be justified by:

- i. the company at all levels
- ii. the representative
- iii. Customs competencies in connexion to the core business
- iv. Guaranteeing the cross-functional customs expertise in the Departments of the company and the supporting Services

# Le CDU: des chances à saisir pour les professionnels

## UCC offers opportunities to Businesses



### 2. Comment anticiper la dématérialisation ?

1. PREREQUIS :
  1. Préparer la dématérialisation des données pertinentes du dossier « Douane »
  2. Faire dialoguer les SI internes entre eux car les données douanières sont transversales
2. OBJECTIF :
  - a) Être garant de la fiabilité des données « douane »
  - b) Travailler efficacement avec ses partenaires dont la Douane
  - c) Renforcer sa compétitivité à l'International
3. MOYENS :
  - a) Investir dans des bases de données et des ERP qui interfacent les achats, stocks, logistique, comptabilité et dédouanement
  - b) **Attention** la multiplication des ERP porte préjudice à la qualité et l'intégrité des données si les systèmes d'information ne sont pas bien interfacés. Avoir une seule plateforme IT couvrant tous les systèmes IT.

### 2. Anticipating the paperless environment ?

1. PREREQUISITES:
  - i. Preparing the dematerialization of relevant data of the Customs file
  - ii. Conducting exchange between internal IT systems because data are cross-sectional.
2. OBJECTIVE:
  - i. Guaranteeing reliable customs data
  - ii. Work in efficiency with Partners inc Customs authorities
  - iii. Strengthening your international competitiveness
3. MEANS:
  - i. Investt in data base and ERP in connexion with Purchasing, Inventories, Logistics, Accounting, Customs clearance IT systems
  - ii. **Attention** Too many ERP undermine the quality and the integrity of data if IT systems are not correctly interfaced. So having one IT plateform covering all others IT systems

# Le CDU: des chances à saisir pour les professionnels

## UCC offers opportunities to Businesses

### 3. Vers une maîtrise de la chaîne du dédouanement

1. PREREQUIS :  
satisfaire aux critères de satisfaction du statut OEA-C voire OEA-F
2. OBJECTIF :  
Préparer la Douane dématérialisée.
  - a) ...Opportunités en matière de compétitivité
  - b) Intégrer dans une réflexion plus large auprès de plusieurs
  - c)
3. MOYENS :
  - a) Investir dans des ERP
  - b) Quid des ETI et PME ?

### 2. Towards a better clearance process

1. PREREQUISITE :  
Satisfying the AEO-C and if possible AEO-F status criteria
2. OBJECTIVE :  
PréparINGr la Douane dématérialisée.
  - a) ...Opportunités en matière de compétitivité
  - b) Intégrer dans une réflexion plus large auprès de plusieurs
  - c)
3. MOYENS :
  - a) Investir dans des ERP
  - b) Quid des ETI et PME ?



# Le CDU: des chances à saisir pour les professionnels

## UCC offers opportunities to Businesses

### 4. Vers de nouvelles opportunités ?

#### 1. Futures perspectives

- a) Auto-évaluation
- b) Inscription des données en comptabilité matières

#### 2. Evolution

Quid de la suppression de certaines facilitations douanières comme l'entrepôt sous douane de type D au regard de la compétitivité des entreprises?

### 4. *Towards new opportunities*

#### 1. Future perspectives:

- i. Self assessment
- ii. Recording customs data in stock-accounts

What about the end of some customs facilitations as D-Bonded Warehouse with respect to the competitiveness of Businesses?

# Le CDU: des chances à saisir pour les professionnels

## UCC offers opportunities to Businesses



### Période transitoire

Certaines dispositions du CDU impliquent le développement des SI.

Au 1/5/2016, transition en plusieurs phases :

1. Au plan juridique : CDU et Acte d'exécution prévoient 3 ans pour renouveler les autorisations douanières délivrées dans le cadre du CDC (jusqu'au 1/5/2019)
2. Au plan informatique : projets informatiques obligatoires Deadline 31/12/2020
3. MASP, plan pluriannuel non contraignant qui comprend les programmes informatiques de la Commission après le CDU

### Transition period

Some provisions of the UCC imply IT systems development.

From 1st May 2016, various steps:

1. From a legal standpoint: UCC and IA provide renewal of customs licences during a 3-year period.
2. From an IT perspective, binding IT projects with a deadline on 31/12/2020.
3. MASP, non binding programme including all IT programmes of the EU Commission beyond UCC.

# MASP de la Commission, au-delà du CDU

## Commission's MASP, beyond UCC.

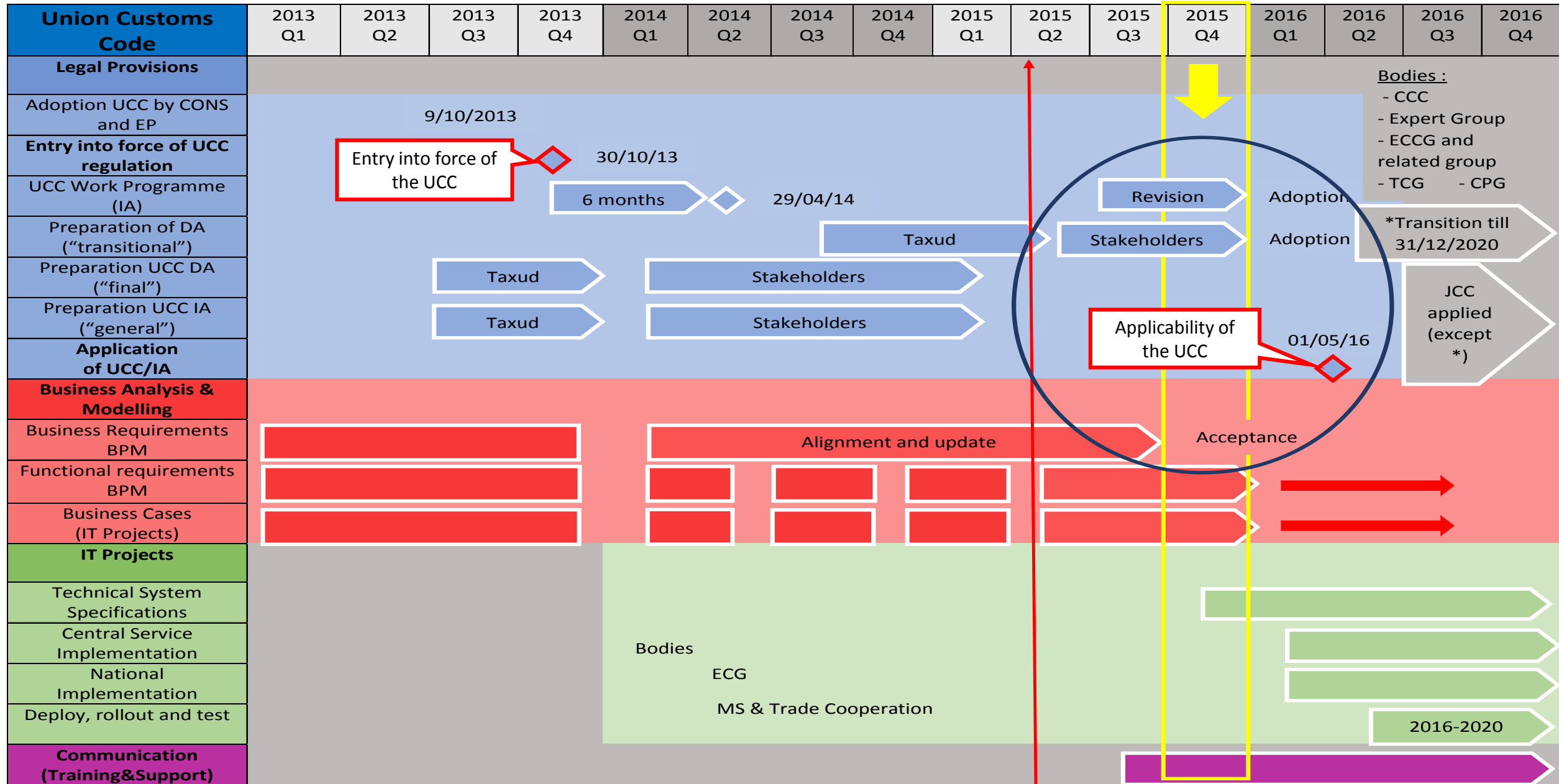

# AGFA Experience: The integrated Clearance

---

**AGFA**



**C. Aerts**

13e colloque de l'ODASCE  
20 Oct. 2015/ Bordeaux

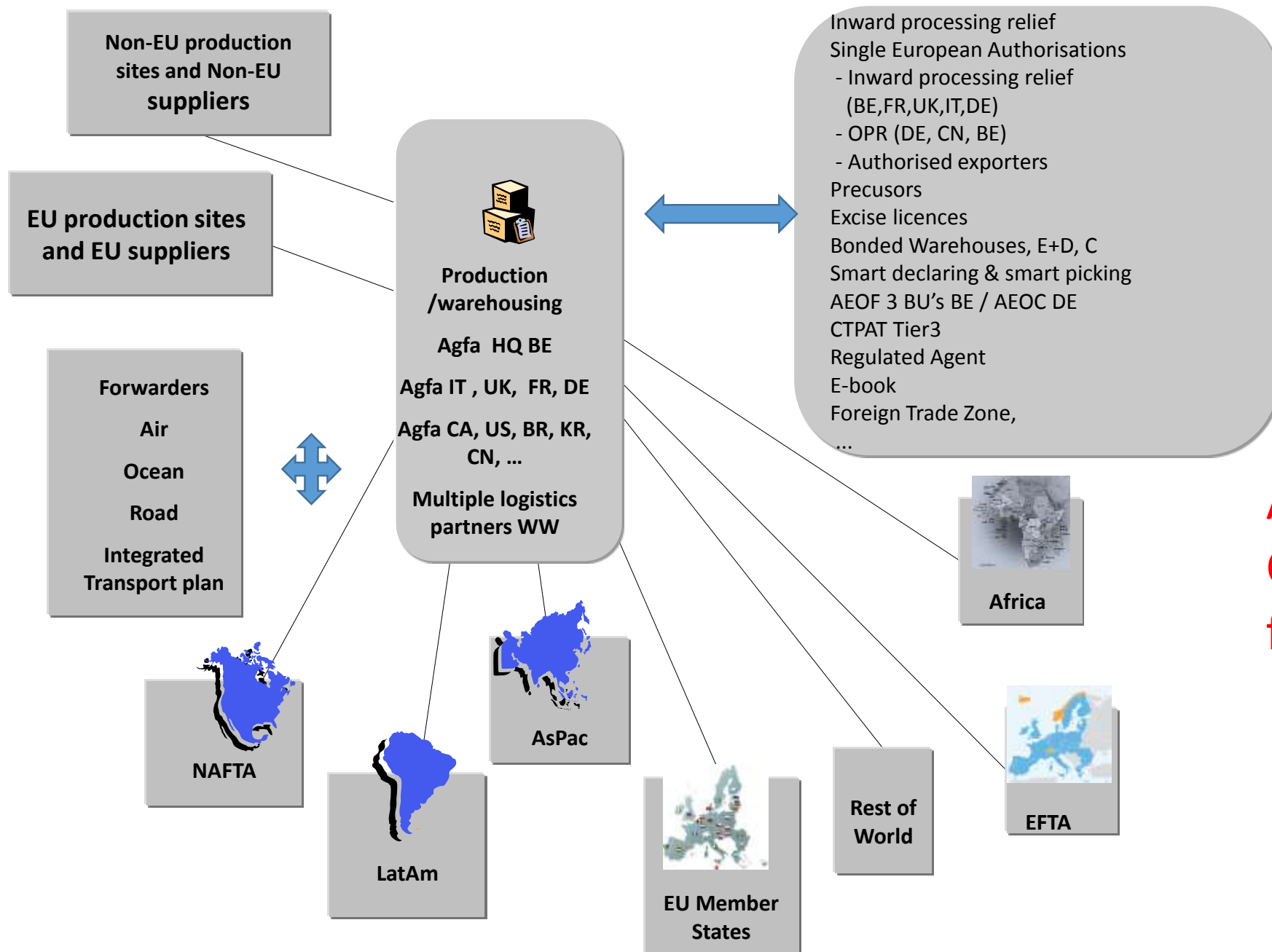

**AGFA  
 Customs  
 facilitations**

# L'expérience Michelin: Le dédouanement intégré

---



**D. Neveux**

**13e colloque de l'ODASCE  
20 Oct. 2015/ Bordeaux**

# Key figures 2014

- **A world's major tire industry player**
  - ▶ 13,7% market share
  - ▶ 178 millions manufactured car tires
  - ▶ 13 millions maps and guides
- **A sales network covering 170 countries**
  - ▶ 68 plants in 17 countries
- **112300 employees worldwide**
  - ▶ Over 120 nationalities
  - ▶ 6000 employees in R&D
- **Net Sales = Euros 19,5 billion**
  - ▶ 10% revenue dedicated to capital expenditure



# Bio Delphine Neveux – van den Homberg

---



DELPHINE NEVEUX is the Global Customs Director of Michelin. Her core mission is to provide strategic management of Michelin global trade activities by maintaining a strong compliance foundation, optimizing trade flows, and advocating for beneficial trade laws and regulations.

Delphine joined Michelin in April 2015 after 9 years of working in the chemical industry as the European Head of the Global Trade Compliance department at Hexion Specialty Chemicals (former spin off from Shell ).

Earlier in her career, Delphine worked as:

- Consultant for KPMG on extensive customs compliance /planning assignments
- Valuation Expert for SGS Government & Institutions

After completing her international trade academic education in France, Delphine certified as Customs Broker and Manager Customs & Trade Affairs in the Netherlands . She is currently following the Executive Master Customs Administration (MCA) education of Muenster University in Germany.

Her extensive experience with diverse Trade & Customs Projects over the last twenty years has given to her great insight into the challenges and practicalities of implementing sustainable Trade and Customs Compliance Programs within multinationals.



# La veille réglementaire chez Michelin

Responsabilité partagée:

- ▶ La Direction Fiscale et Affaires Douanières (Clermont Ferrand)
- ▶ Responsables Douane de chaque zone (sept)
- ▶ Responsables Douanes Pays
- ▶ Affaires publiques

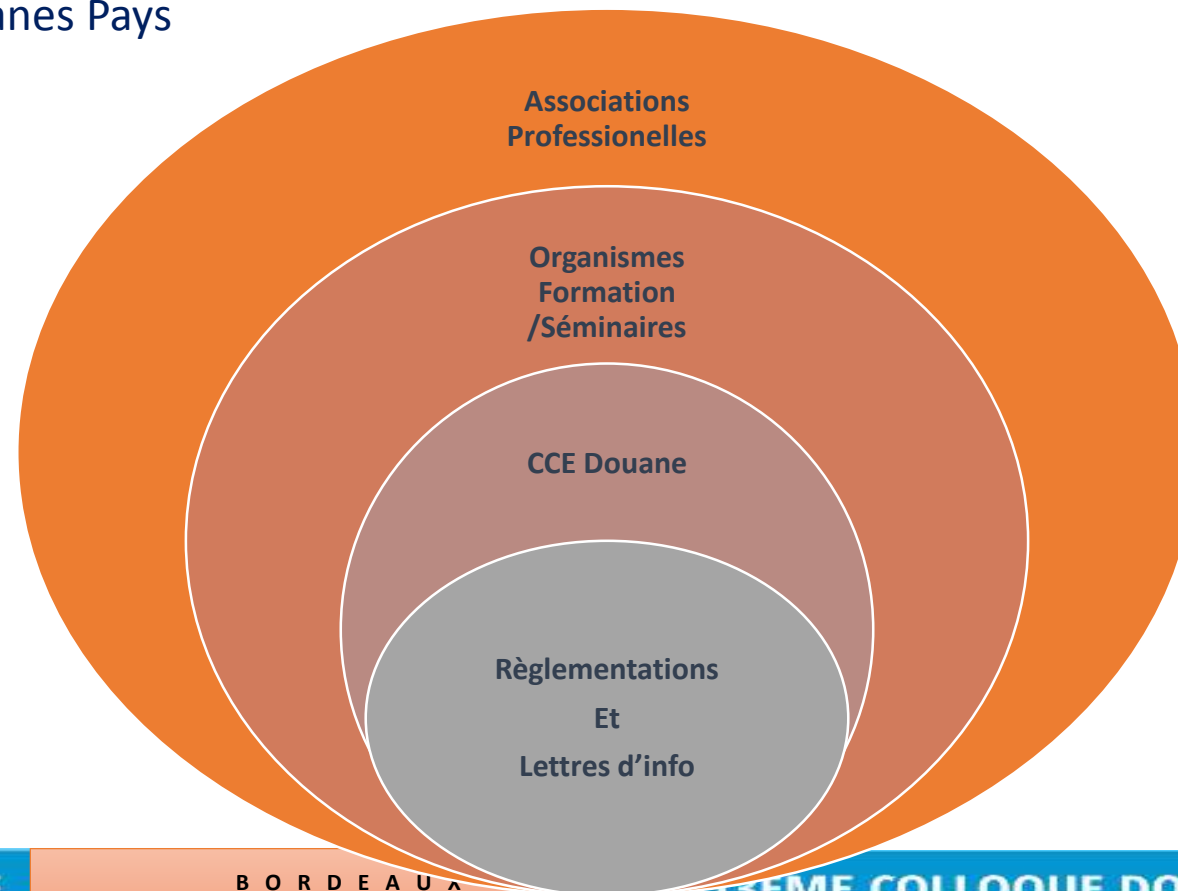

# Vers le dédouanement intégré

Avant 2005



18 x Procédures Dédouanement Domiciliées (PDD)

Après 2005



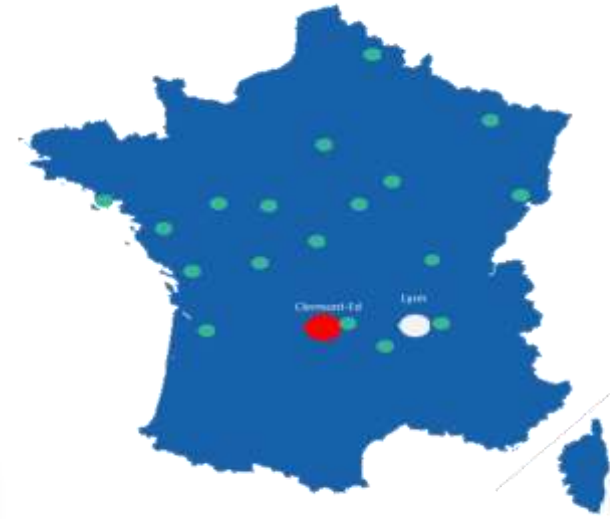

Procédure Dédouanement Unique (PDU)

2016



Dédouanement Centralisé National (DCN)

-  Flux déclaratifs Michelin
-  Localisation des marchandises (sites Michelin)
-  Localisation Bureau de Douane

# Atouts et Inconvénients du dédouanement intégré

## Atouts

1. Centralisation, mutualisation des compétences et uniformisation des pratiques douanes Michelin.
2. Un seul bureau centralisé percepteur des droits de douane + un seul dépôt de garantie pour l'ensemble des opérations douanes
3. Pilotage centralisé des contrôles douanes: 1 x seul interlocuteur au lieu de 18 bureaux douane
4. Une gestion centralisée des écritures/ réduction coût système informatique
5. Réduction
  - Nombre de sites déclaratifs (de 17 à 1)
  - Coût dédouanement: Euros 1.6M
5. Autoliquidation TVA import: Euros 18.2M
  - Avantage trésorerie: Euros 365K

## Inconvénients

Freins à l'attractivité du territoire français pour le dédouanement :

1. Coûts supplémentaires annuels pour enregistrement dans systèmes (aéro)portuaires français (AP+) via transitaires = Euros 440K/an
2. Limitation du mécanisme français d'auto-liquidation TVA import réservé aux sites sous PDU et excluant transitaires
  - = Euros 720K/an ( TVA import transitaire)
  - = 53 jours avance trésorerie (2%)
3. Manque de ressources/compétences/métier/formation douane + contrôle interne en France.
4. Procédure de secours en cas de problèmes SI
5. Discordance entre système répressif français en cas de délit douanier (sanctions pénales/ risque perte statut OEA) et durcissement des contrôles douanes internes/externes lié au dédouanement centralisé + OEA

# Performance activité Douane Michelin France

## Autorisations procédures simplifiées

- Autorisation Procédure de Domiciliation Unique (PDU) Delta D Import/Export
- Autorisation Procédure de Domiciliation Domiciliée (PDD) Delta D à l'exportation
- Autorisation Exportateur Agréé
- Autorisation Expéditeur agréé Transit
- Autorisation Destinataire agréé Transit et TIR
- Autorisation d'opérateur NSTI (Nouveau Système de Transit Informatisé)

## Régimes économiques

- Autorisation Perfectionnement Actif Suspension (PAS)
- Autorisation Admission temporaire de libre circulation des emballages
- Autorisation d'Entrepôt sous Douane (type E) sociétés autorisées

|  |                   |
|--|-------------------|
| Nombre déclarations EXPORT                   | 35 867            |
| Valeur statistique EXPORT                    | Euros 866 M       |
| Nombre déclarations IMPORT                   | 3396              |
| Valeur statistique IMPORT                    | Euros 110M        |
| Montant économies droits de douane FRANCE    | <b>Euros 3.6M</b> |
| Montant charge droits de douane FRANCE       | <b>Euros 231K</b> |
| Montant estimé charge droits de douane MONDE | <b>Euros 260M</b> |



# ***Dédouaner demain: Evolution ou révolution? Table Ronde 4***



***Frank JANSSENS***  
***Chef d'Unité***

***Customs Processes, Data and Project Management  
Commission Européenne, DG Fiscalité et Union Douanière  
[Frank.Janssens@ec.europa.eu](mailto:Frank.Janssens@ec.europa.eu)***



# Vers le dédouanement intégrés?

**Quels sont les outils  
offerts par le CDU?**

## **Le dédouanement intégré 100% électronique:**

- 1. Déclarations standards produites par les logiciels du déclarant**
- 2. Déclarations simplifiées + complémentaires**
- 3. Dédouanement centralisé**
- 4. Inscription dans les écritures du déclarant**
- 5. autoévaluation**

# **1. Déclarations standards produites par les logiciels du déclarant**

- **obligatoirement 100% électronique (exception doit être autorisée)**
- **Nouveau modèle de données (changement dans les éléments de données)**



## **2. Déclarations simplifiées + complémentaires**

- **Toujours 100% électronique, mais peut omettre une partie des énonciations et/ou des documents d'accompagnement**
- **Une déclaration complémentaire doit être déposée au bureau de douane compétent (délai fixé, ainsi que les éléments de données)**

### **3. Dédouanement centralisé CDU Art 179**

- **Une autorisation est requise**
- **Déclaration déposé au bureau compétent (lieu d'établissement)**
- **Présentation à un autre bureau de douane**
- **Besoin d'être OEA simplifications**
- **Certains obligations pour les bureaux de douane en terme de procédure et échanges d'informations**

## **4. Inscription dans les écritures du déclarant CDU Art 182**

- **Une autorisation est requise**
- **Valable pour la déclaration standard ou simplifiée**
- **Informations à la disposition des autorités douanières compétentes**
- **Acceptation tacite au moment de l'inscription dans les écritures**
- **Dispense de présentation possible sous conditions**

## **4. Inscription dans les écritures du déclarant CDU Art 182**

- **Dispense de présentation possible sous conditions**
  - ✓ **Déclarant est OEA**
  - ✓ **Nature et mouvement des marchandises le justifient et sont connus à la douane**
  - ✓ **Bureau de douane de contrôle a accès a toutes les informations nécessaires**
  - ✓ **Pas soumises à des mesures de prohibition ou de restriction (sauf si l'autorisation dispose autrement)**
  - ✓ **Demande de présentation par la douane toujours possible**

## **5. Autoévaluation CDU Art 185**

- **Déclarant est OEA**
- **Une autorisation est requise**
- **Opérateur autorisé peut effectuer certains formalités douanières normalement faites par la douane:**
  - **Calculations des droits exigibles**
  - **Réaliser certains contrôles sous surveillance douanière.**  
**Attention : limité dans le CDU AD à des mesures de prohibition ou de restriction**

Direction Générale des Douanes et Droits Indirects  
Sous-direction du commerce international  
Bureau E3



# Le CDU

## - Vers le dédouanement intégré ? -



ODASCE – 20 novembre 2015

1



- I. Vers un interlocuteur unique
- II. Vers 100 % de dématérialisation
- III. Vers une meilleure maîtrise de la chaîne de dédouanement
- IV. Vers de nouvelles opportunités

## I. Vers un interlocuteur unique

- Avec le **Dédouanement Centralisé** : regroupement des formalités déclaratives auprès d'un seul bureau de douane ;
- développement du **Guichet Unique National** pour les formalités administratives lors du passage à la frontière ;
- création du **Service des Grands Comptes** pour les grands groupes du commerce international ;
- renforcement des **Cellules Conseil aux Entreprises** pour un accompagnement de proximité des PME et ETI.





## II. Vers 100 % de dématérialisation

- Le CDU pose un principe clé : tout échange et stockage d'informations doit être effectué en utilisant **un procédé informatique de traitement des données** :
  - *Exemple* : Dématérialisation de la plupart des demandes de décisions douanières d'ici octobre 2017.
- Une dématérialisation qui doit favoriser la **fluidification des opérations douanières** :
  - Objectif de plus de 95 % de déclarations dédouanées en moins de 5 minutes en 2018 ;
  - interconnexion du SI douane avec les SI opérateurs (exemple des CCS, article 127§7 CDU).



### III. Vers une meilleure maîtrise de la chaîne de dédouanement

#### A. Une sécurisation des flux

- Une gestion plus harmonisée des **renseignements contraignants RTC et RCO** (120 jours pour la délivrance\* / 3 ans de validité) ;



- l'inclusion de **nouvelles règles de liste en matière d'ONP** : harmonisation de la pratique des États-membres, sécurisation des importations ;

- un partenariat douane/opérateurs renforcé avec la mise en avant du **statut OEA**.

*\* Pour les RTC la DGDDI maintient son engagement de les délivrer sous 70 jours.*

### III. Vers une meilleure maîtrise de la chaîne de dédouanement

#### B. Des dispositions réglementaires plus simples

##### - La déclaration sommaire sûreté/sécurité (ENS) :

- L'introduction du **remplissage multiple** lors de la complétion de l'ENS ;
- la possibilité pour les autorités douanières d'accepter **l'utilisation des systèmes informatiques des opérateurs aux fins du dépôt d'une ENS** ;
- la possibilité de **déposer une déclaration en douane, de transit ou de dépôt temporaire** à la place de l'ENS.



### III. Vers une meilleure maîtrise de la chaîne de dédouanement

#### B. Des dispositions réglementaires plus simples

##### - Le dépôt temporaire :

- Le délai de séjour des marchandises en dépôt temporaire est harmonisé à **90 jours**, quel que soit le moyen de transport utilisé ;
- les magasins de dépôt temporaire deviennent des « installations de stockage temporaire » ;
- les opérateurs pourront transférer les marchandises tierces en suspension de droits et taxes entre installations de stockage temporaire, en France ou entre plusieurs États-membres.



### III. Vers une meilleure maîtrise de la chaîne de dédouanement

#### B. Des dispositions réglementaires plus simples

**Les régimes particuliers** : avec le CDU, on ne parle plus de régimes suspensifs et de régimes économiques mais de « régimes particuliers ». Les principales nouveautés concernent notamment :

- **Le transit** (externe et interne) :

- Utilisation d'un document électronique de transport valant déclaration de transit pour les vecteurs maritime et aérien ;
- Dématérialisation du document d'accompagnement transit ;
- Possibilité de transmettre une déclaration de transit par anticipation.



### III. Vers une meilleure maîtrise de la chaîne de dédouanement

#### B. Des dispositions réglementaires plus simples

- **La transformation (PA et PP) :**

- **Le Perfectionnement actif (PA)** fait l'objet d'un assouplissement. La Transformation sous douane et le PA rembours sont supprimés.
- **Le Perfectionnement passif (PP)** : généralisation de la taxation à la plus-value.



## IV. Vers de nouvelles opportunités

### A. L'auto-évaluation

Les autorités douanières pourront, sur demande, autoriser un **OEA-C ou F à effectuer lui-même certaines opérations douanières qui lui incombent** :

- Déterminer le montant des droits exigibles à l'importation et à l'exportation ;
- réaliser certains contrôles en matière de prohibitions et restrictions sous surveillance douanière.

=> Des travaux vont être lancés pour évaluer les modalités de mise en œuvre de cette simplification.



## IV. Vers de nouvelles opportunités

---

### B. L'inscription en comptabilité-matière (ICM)

La douane pourra **autoriser un déclarant à déposer sa déclaration sous forme d'une prise en charge dans ses écritures.**

**La déclaration sera, au moment de l'inscription, réputée avoir été acceptée.**

=> Des travaux vont être lancés pour évaluer les modalités de mise en œuvre de cette simplification.





## Conclusion : Vers une intégration en douceur...

### Mise en place d'une transition administrative

- Une **période transitoire de 3 ans** sera mise en place dès le 1<sup>er</sup> mai 2016 afin de permettre à toutes les autorisations douanières délivrées sur la base du CDC et des DAC, **d'être maintenues au 1<sup>er</sup> mai 2016 et d'être progressivement réévaluées jusqu'au 1<sup>er</sup> mai 2019.**
- Les dispositions sur la transition distinguent, sauf cas particuliers :
  - Les autorisations délivrées avant le 1<sup>er</sup> mai 2016 et **ayant une durée de validité limitée** restent valables jusqu'à la fin de leur période de validité ou jusqu'au 1<sup>er</sup> mai 2019, la date la plus proche étant retenue ;
  - Les autorisations délivrées avant le 1<sup>er</sup> mai 2016 **qui n'ont pas de durée de validité limitée** restent valables jusqu'à leur réexamen, qui doit intervenir avant le 1<sup>er</sup> mai 2019.



## Mise en place d'une transition informatique

- Le CDU prévoit que **des moyens d'échange et d'information autres qu'électroniques pourront être utilisés de manière transitoire, et, selon les cas, jusqu'au 31 décembre 2020 au plus tard**, lorsque les systèmes informatiques prévus par le CDU seront opérationnels.
- Cette transition informatique doit permettre de **préciser quelles règles et procédures s'appliqueront jusqu'à ce que les systèmes informatiques liés au CDU soient opérationnels.**
- Les dispositions sur la transition informatique sont en cours de finalisation.



## En résumé, des gains pour les opérateurs

Simplification et optimisation des formalités douanières

Réduction des coûts et fluidification des opérations douanières

Accompagnement des entreprises à l'international



**Le CDU : vers une meilleure intégration du dédouanement dans les process des entreprises pour un objectif commun de parvenir à une régulation optimale des échanges**

# THE END - FIN

- Rapport d'étonnement :  
Denis REDON CMS  
Bureau Francis Lefebvre
- Clôture du colloque :  
Michèle PETITGENET  
Présidente de l'ODASCE



FOR THE MOMENT... POUR LE MOMENT...



*That's all Folks!*



**C/M/S/ Bureau Francis Lefebvre**



**Amber Road**  
POWERING GLOBAL TRADE



**AKANEA**  
DEVELOPPEMENT  
PROGICIELS EXPERTS INNOVANTS

